

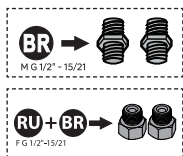

*Гарантия 10 лет
Кепілдік 10 жыл

STUDIO

Смеситель для раковины
однорычажный.
Материал корпуса: латунь
Шұңғылшаға арналған бір
интіректі қоспалағыш.
Корпус материалы: жез

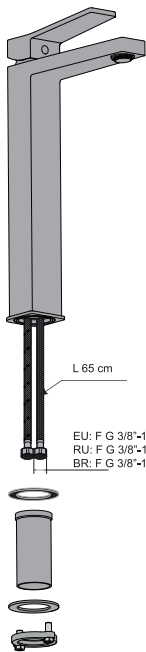

EAN CODE: 3276007184266
3276007184303
3276007184273
3276007184310

FR Notice de Montage -
Utilisation - Entretien

ES Instrucciones de Montaje,
Utilización y Mantenimiento

PT Instruções de Montagem,
Utilização e Manutenção

IT Istruzioni per il Montaggio,
l'Uso e la Manutenzione

EL Εγχειρίδιο συναρμολόγησης,
χρήσης και συντήρησης

PL Instrukcja Montażu,
Użytkowania i Konserwacji

RU Руководство По Сборке
и Эксплуатации

KZ Жинау, пайдалану және
техникалық қызмет
көрсету нұсқаулығы

UA Керівництво По Збірці
і Експлуатації

RO Manual asamblare,
utilizare și întreținere

BR Instruções de Montagem,
Utilização e Manutenção

EN Assembly - Use -
Maintenance Manual

2023/03

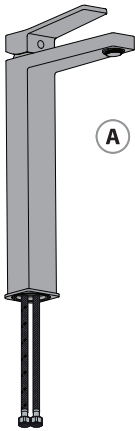
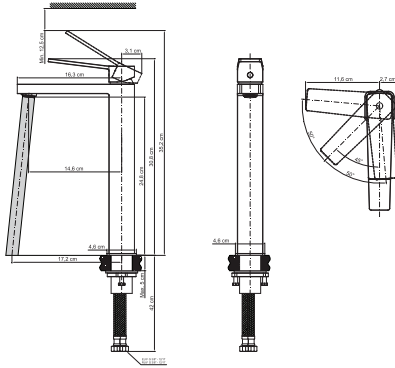

A



B

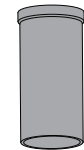

C



D

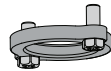

E

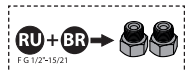
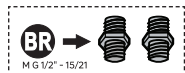



FR: Préparation / ES: Preparación / PT: Preparação / IT: Preparazione / EL: Προετοιμασία /
 PL: Przygotowanie / RU: Подготовка / KZ: Дайындау / UA: Підготування / RO: Pregătire / BR: Preparação /
 EN: Preparation

4



FR: Montage / ES: Montaje / PT: Montagem / IT: Montaggio / EL: Συναρμολόγηση /
 PL: Montaż / RU: Сборка / KZ: Монтаждау / UA: Збірка / RO: Montaj / BR: Montagem /
 EN: Assembly

5 → 7



FR: Utilisation eau chaude-eau froide/ ES: Utilización agua caliente-agua fría/ PT: Utilização água quente-água fria/
 IT: Uso acqua calda-acqua fredda/ EL: Χρήση ζεστού-κρύου νερού/ PL: Użytkowanie zimnej wody-gorącej wody/
 RU: использование горячей и холодной воды/ KZ: Суық және ыстық суды қолдану/
 UA: використання гарячої - холодної води/ RO: Utilizare apă caldă-apă rece/ BR: Uso de água quente e fria/
 EN: Using hot and cold water

8



FR: Changement de cartouche/ ES: Cambio de cartucho/ IT: Cambio cartuccia/ PT: Mudança de cartucho/
 EL: Αλλαγή φουγγιού/ PL: Wymiana wkładu / RU: Смена картриджа/ KZ: Картриджді ауыстыру/
 UA: Заміна картриджа/ RO: Schimbare cartuş/ BR: Substituição de cartucho/ EN: Replacing the cartridge

9 → 13

FR: Changement de mousseur/ ES: Cambio de aireador/ PT: Mudança de arejador/ IT: Cambio rompigetto/
 EL: Αλλαγή αεράτορα/ PL: Wymiana perlatora / RU: Смена аэратора/ KZ: Ауақанықтығыртышы ауыстыру/
 UA: Заміна аэратора/ RO: Schimbare aerator/ BR: Substituição do aerador/ EN: Replacing the aerator

14

FR: Changement de flexibles/ ES: Cambio de flexibles / PT: Mudança de flexíveis/ IT: Cambio flessibili/
 EL: Αλλαγή λάστιχων/ PL: Wymiana wężyków instalacyjnych / RU: Смена гибкого шланга для смесителя/
 UA: Заміна гнучкого шланга для змішувача/ KZ: Қоспалауышқа арналған иілгіш шлангты ауыстыру/
 RO: Schimbare furtune flexibile/ BR: Substituição das mangueiras/ EN: Replacing the hoses

15 → 16

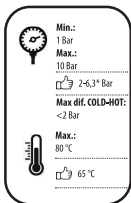

FR: * Si la pression est supérieure à 5 bars, il est nécessaire de rajouter un réducteur de pression / ES: *
 Si la presión es superior a 5 bars, es necesario añadir un reductor de presión. / PT: * Se a pressão for
 superior a 5 bars, será necessário acrescentar um redutor de pressão / IT: * Se la pressione è superiore
 a 5 bar, bisogna aggiungere un riduttore di pressione / EL: * Εάν η πίεση υπερβαίνει τα 5 bars, είναι
 απαραίτητη η προσθήκη μειωτή πίεσης / PL: * Jeśli ciśnienie jest wyższe niż 5 barów, należy dodać reductor
 ciśnienia / RU: * Если давление превышает 5 бар, необходимо добавить редуктор давления / KZ: *
 Егер қысым 5 бардан асатын болса, қысым бәсендеткішін қосу қажет / UA: * Якщо тиск перевищує
 5 бар, необхідно додати редуктор тиску / RO: * Dacă presiunea este mai mare de 5 bari, este necesar
 să adăugăm un reductor de presiune / BR: * Se a pressão for superior a 5 bar, é necessário adicionar um
 reductor de pressão / EN: * If the pressure is over 5 bars, a pressure reducing valve must be added.



FR: Préparation / ES: Preparación / PT: Preparação / IT: Preparazione / EL: Προετοιμασία /
PL: Przygotowanie / RU: Подготовка / KZ: Дайындау / UA: Підготування / RO: Pregătire /
BR: Preparação / EN: Preparation

1

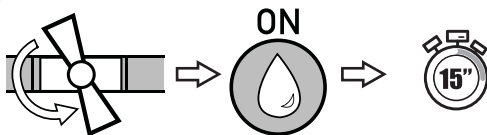

2

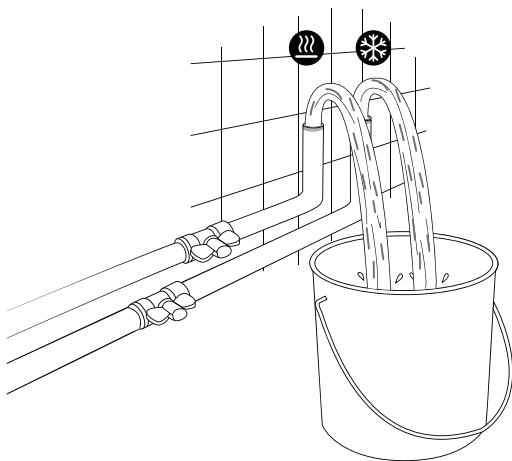

3

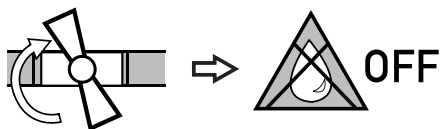

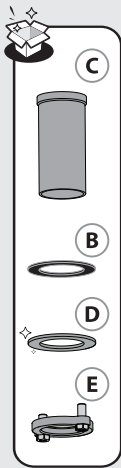

FR: Montage / ES: Montaje / PT: Montagem / IT: Montaggio / EL: Συναρμολόγηση /
 PL: Montaż / RU: Сборка / KZ: Монтажday / UA: Збірка / RO: Montaj / BR: Montagem /
 EN: Assembly

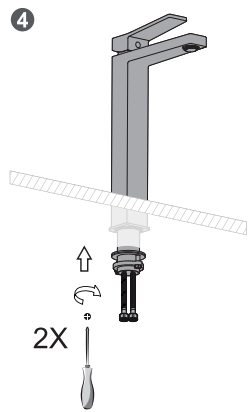
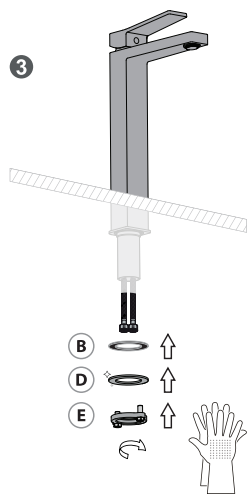
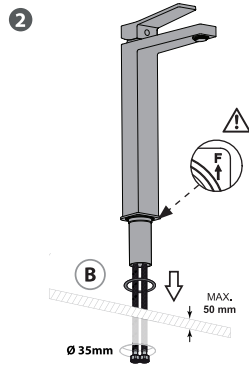
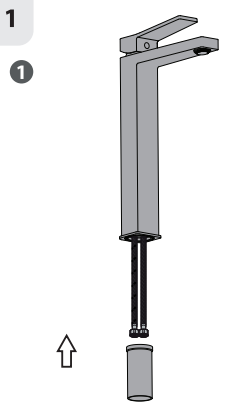

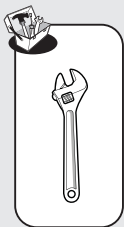

3

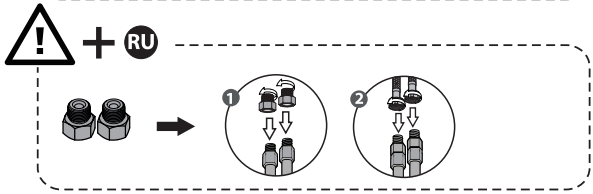
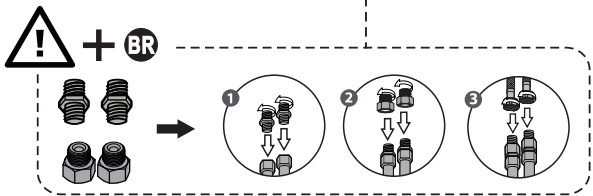
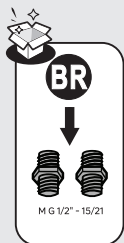
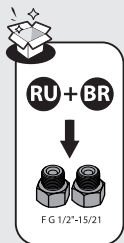
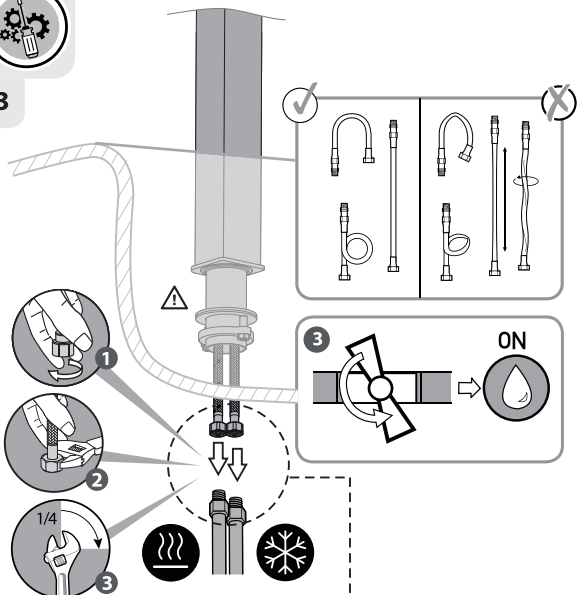



FR: Utilisation eau chaude-eau froide/ ES: Utilización agua caliente-agua fría/ PT: Utilização água quente-água fria/
IT: Uso acqua calda-acqua fredda/ EL: Χρήση ζεστού-κρύου νερού/ PL: Użytkowanie zimnej wody-gorącej wody/
RU: использование горячей и холодной воды/ KZ: Суық және ыстық суды қолдану/
UA: використання гарячої - холодної води/ RO: Utilizare apă caldă-apă rece/ BR: Uso de água quente e fria/
EN: Using hot and cold water

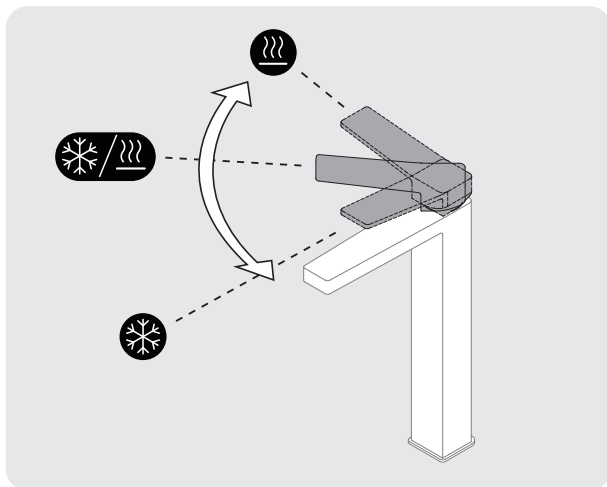
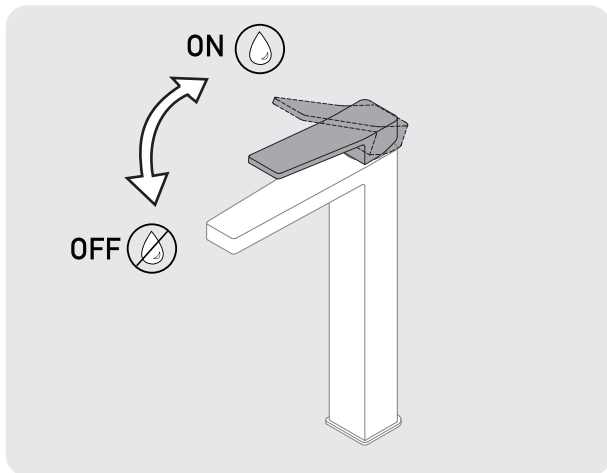

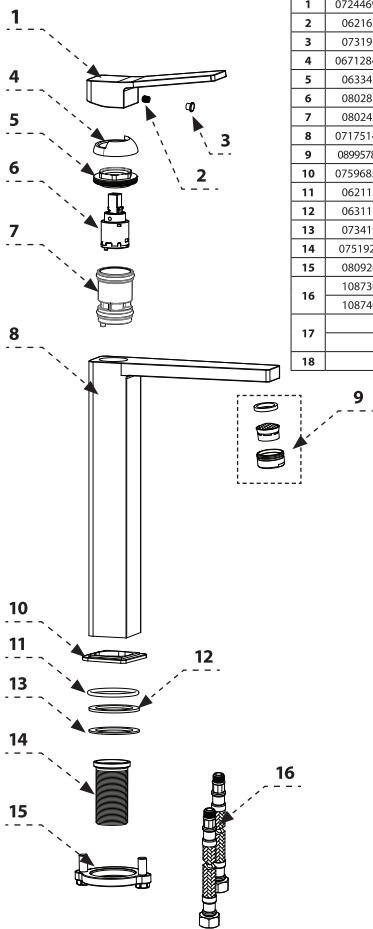

| No. | Коды: | | | | | QTY |
|-----|---------------|---------------|---------------|---------------|-----------|-----|
| | EAN | | | | | |
| | 3276007184266 | 3276007184303 | 3276007184273 | 3276007184310 | - | |
| | | | 18236AD10 | 18236AD1N | | |
| 1 | 0724469CR | 0724469N | 0724469CR | 0724469N | 0724469CR | 1 |
| 2 | 0621623 | 0621623 | 0621623 | 0621623 | 0621623 | 1 |
| 3 | 0731952 | 0731952 | 0731952 | 0731952 | 0731952 | 1 |
| 4 | 0671284CR | 0671284N | 0671284CR | 0671284N | 0671284CR | 1 |
| 5 | 0633421 | 0633421 | 0633421 | 0633421 | 0633421 | 1 |
| 6 | 0802829 | 0802829 | 0802829 | 0802829 | 0802829 | 1 |
| 7 | 0802426 | 0802426 | 0802426 | 0802426 | 0802426 | 1 |
| 8 | 0717514CR | 0717514N | 0717514CR | 0717514N | 0717514CR | 1 |
| 9 | 0899578CR | 0899578N | 0899578CR | 0899578N | 0899578CR | 1 |
| 10 | 0759685CR | 0759685N | 0759685CR | 0759685N | 0759685CR | 1 |
| 11 | 0621150 | 0621150 | 0621150 | 0621150 | 0621150 | 1 |
| 12 | 0631114 | 0631114 | 0631114 | 0631114 | 0631114 | 1 |
| 13 | 0734197 | 0734197 | 0734197 | 0734197 | 0734197 | 1 |
| 14 | 0751922T | 0751922T | 0751922T | 0751922T | 0751922T | 1 |
| 15 | 0809266 | 0809266 | 0809266 | 0809266 | 0809266 | 1 |
| 16 | 1087300 | 1087300 | 1087300 | 1087300 | 1087300 | 1 |
| | 1087400 | 1087400 | 1087400 | 1087400 | 1087400 | 1 |
| 17 | | | 0631136 | 0631136 | 0631136 | 2 |
| | | | 0752916T | 0752916T | 0752916T | 2 |
| 18 | | | | | 0753325T | 2 |



FR: Changement de cartouche/ ES: Cambio de cartucho/ IT: Cambio cartuccia/ PT: Mudança de cartucho/
EL: Αλλαγή φιλτράριου/ PL: Wymiana wkładu / RU: Смена картриджа/ KZ: Картриджді ауыстыру/
UA: Заміна картриджа/ RO: Schimbare cartuş/ BR: Substituição de cartucho/ EN: Replacing the cartridge

1



OFF

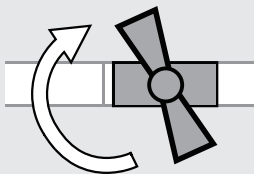

2

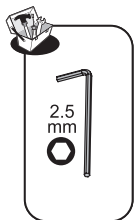
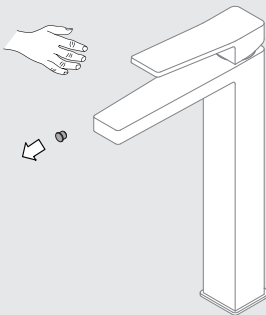

3

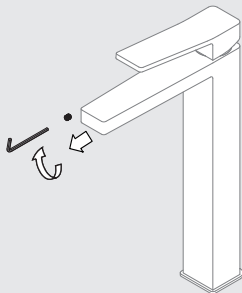

4

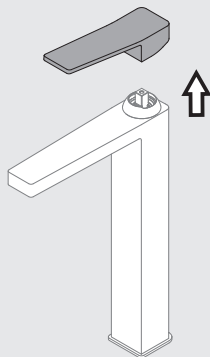

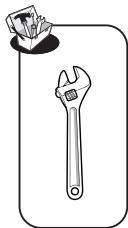

FR: Changement de cartouche/ ES: Cambio de cartucho/ IT: Cambio cartuccia/ PT: Mudança de cartucho/
EL: Αλλαγή φιλτράριου/ PL: Wymiana wkładu / RU: Смена картриджа/ KZ: Картриджді ауыстыру/
UA: Заміна картриджа/ RO: Schimbare cartuş/ BR: Substituição de cartucho/ EN: Replacing the cartridge

5



6

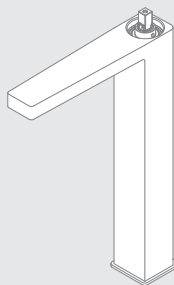

7

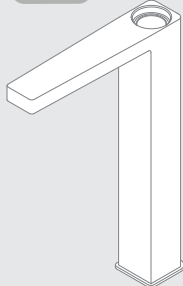

8

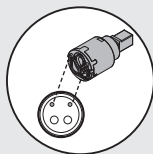

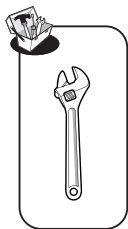

FR: Changement de cartouche/ ES: Cambio de cartucho/ IT: Cambio cartuccia/ PT: Mudança de cartucho/
EL: Αλλαγή φρεσγιού/ PL: Wymiana wkładu / RU: Смена картриджа/ KZ: Картриджді ауыстыру/
UA: Заміна картриджа/ RO: Schimbare cartuş/ BR: Substituição de cartucho/ EN: Replacing the cartridge

9

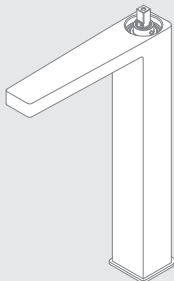

10

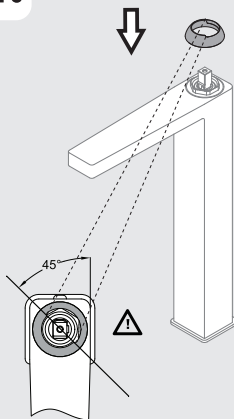

11

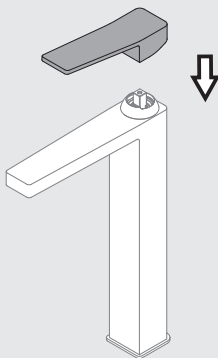

12

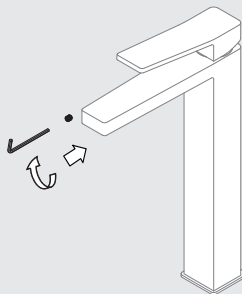



FR: Changement de cartouche/ ES: Cambio de cartucho/ IT: Cambio cartuccia/ PT: Mudança de cartucho/
EL: Αλλαγή φιλτράριου/ PL: Wymiana wkładu / RU: Смена картриджа/ KZ: Картриджді ауыстыру/
UA: Заміна картриджа/ RO: Schimbare cartuş/ BR: Substituição de cartucho/ EN: Replacing the cartridge

13

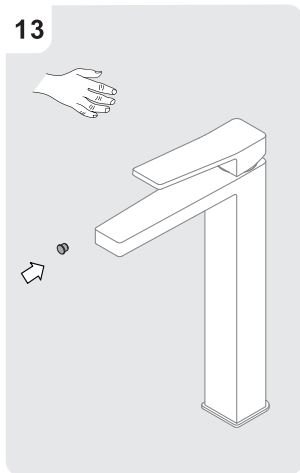

14

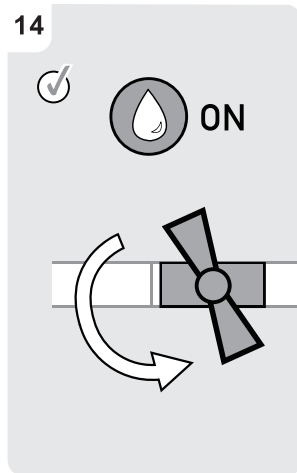

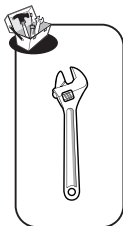

FR: Changement de mousseur/ ES: Cambio de aireador/ PT: Mudança de arejador/ IT: Cambio rompigoetto/
 EL: Αλλαγή αεράτορα / PL: Wymiana perlatora / RU: Смена аэратора/ KZ: Ауақанықтырғышты ауыстыру/
 UA: Заміна аератора/ RO: Schimbare aerator/ BR: Substituição do aerador/ EN: Replacing the aerator

1

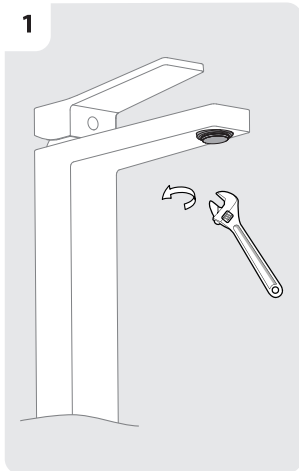

2

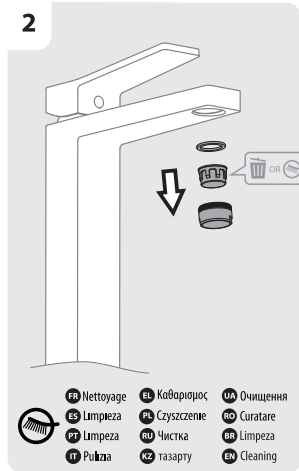

- | | | |
|--------------|----------------|-------------|
| FR Nettoyage | EL Καθαρισμός | UA Очищення |
| ES Limpieza | PL Sprzączenie | RO Curățare |
| PT Limpeza | RU Чистка | BR Limpeza |
| IT Pulizia | KZ тазарту | EN Cleaning |

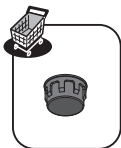

3

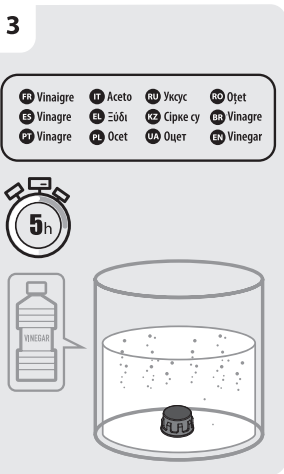

- | | | | |
|-------------|----------|-------------|------------|
| FR Vinaigre | IT Aceto | RU Уксус | RO Oțet |
| ES Vinagre | EL Εξόδι | KZ Сірке су | BR Vinagre |
| PT Vinagre | PL Ocet | UA Оцет | EN Vinegar |

4

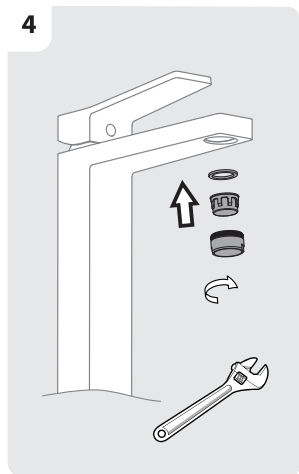

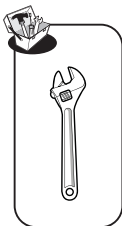

FR: Changement de flexibles/ ES: Cambio de flexibles/ PT: Mudança de flexíveis/ IT: Cambio flessibili/
EL: Αλλαγή λάστιχων/ PL: Wymiana wężyków instalacyjnych/ RU: Смена гибкого шланга для смесителя/
UA: Заміна гнучкого шланга для змішувача/ KZ: Қоспалауышқа арналған иілгіш шлангты ауыстыру/
RO: Schimbare furtune flexibile/ BR: Substituição das mangueiras/ EN: Replacing the hoses

1

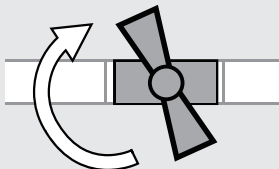

2

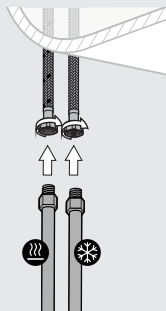

3

ON

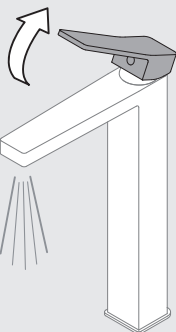

4

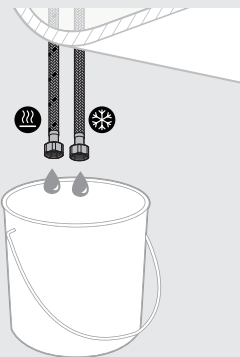

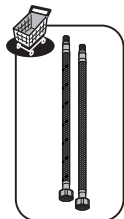
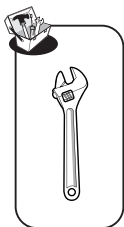

FR: Changement de flexibles/ ES: Cambio de flexibles / PT: Mudança de flexíveis/ IT: Cambio flessibili/
EL: Αλλαγή λόστιχων/ PL: Wymiana wężyków instalacyjnych / RU: Смена гибкого шланга для смесителя/
UA: Заміна гнучкого шланга для змішувача/ KZ: Қоспалауышқа арналған иілгіш шлангты ауыстыру/
RO: Schimbare furtune flexibile/ BR: Substituição das mangueiras/ EN: Replacing the hoses

5

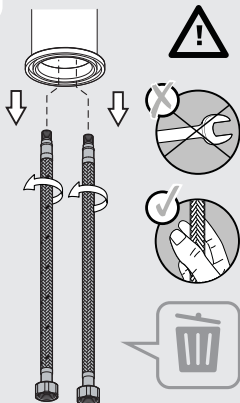

6

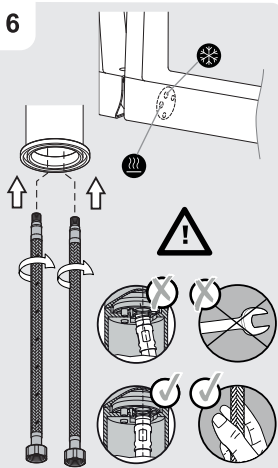

7

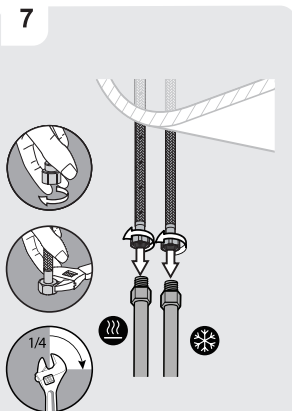

8

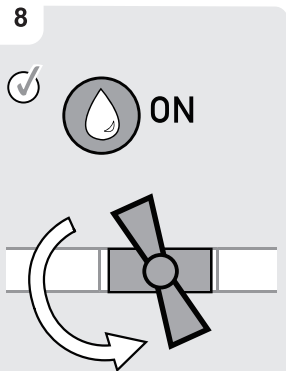



Eau claire / Agua limpia / Água limpa / Acqua pulita / Καθαρό νερό / Czysta woda / Чистая вода / Água limpa /
Чиста вода / Apa curata / таза су / Clean water



Sans solvant / Sin disolvente / Sem solventes / Senza solventi / Χωρίς διαλυτικά / Bez rozpuszczalnika / Без растворителя /
Sem solventes/ Без розчинника / Fara solvent / еріткішчіз/ Solvent-free

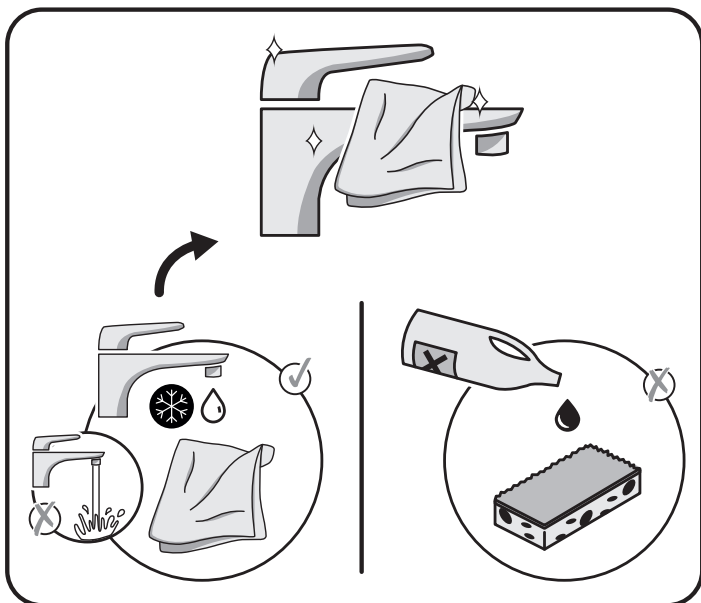

- FR** Pour une consommation d'eau adaptée, ce robinet est équipé d'un mousseur à économie d'eau.
- ES** Este grifo cuenta con un aireador de ahorro de agua para un adecuado consumo de agua.
- PT** Para um consumo adequado de água, esta torneira está equipada com um arejador que economiza água.
- IT** Per un consumo d'acqua più adatto, questo rubinetto dispone di un rompigetto per economizzare l'acqua.
- EL** Για μια καλά ρυθμισμένη κατανάλωση νερού, αυτή η μπαταρία είναι εξοπλισμένη με ένα φίλτρο εξοικονόμησης νερού.
- PL** Aby zapewnić optymalne zużycie wody, kran ten jest wyposażony w perlator oszczędzający wodę.
- RU** Для правильного потребления воды этот кран оснащен водосберегающим аэратором.
- KZ** Суды дұрыс тұтыну мақсатында бұл шүмек суды үнемдейтін аэратормен жабдықталған.
- UA** Для правильного споживання води цей кран оснащений водозберігаючим аератором.
- RO** Pentru un consum adecvat de apă, acest robinet este echipat cu un aerator de economisire a apei.
- BR** Para um consumo adequado de água, essa torneira está equipada com um aerador para economia de água.
- EN** For an adequate water consumption, this tap is fitted with an eco aerator for water savings.

RU

Область применения: для смешивания и регулировки горячей / холодной воды (для бытового использования). Рабочее давление: 1–6 бар. Максимальное давление 10 бар. Если давление воды в системе превышает 5 бар, необходимо установить редуктор давления. Материал присоединительных деталей к водопроводу: латунь. Ресурс смесителя: 70 000 циклов. Расход воды, измеренный при давлении 3 бар: 4,6 л/мин при максимальном открытии (38°C). Срок службы 10 лет. Дата изготовления указана на упаковке изделия.

KZ

Қолдану аясы: ыстық / суық суды араластыру және реттеуге арналған (тұрмыстық пайдалану үшін). Жұмыс қысымы: 1–6 бар. максималды қысым–10 бар. Егер жүйеде судың қысымы 5 бардан асса, қысым редукторын орнату керек. Су құбырына қосылатын бөлшектердің материалы: жез. Араластырғыш ресурсы: 70 000 цикл. 3 бар қысыммен өлшенген су шығыны: максималды ашылу кезінде 4,6 л/мин (38°C). Қызмет мерзімі: 10 жыл. Дайындалған күні қаптамадан қараңыз.

Модель: 18236AD10, 18236AD1N



Certificado de conformidad sanitaria
Atestado de conformidade sanitária
Certificato di conformità sanitaria
Βεβαίωση υγιεινολογικής συμμόρφωσης
Certyfikat zgodności sanitarnej
Декларация о соответствии санитарным нормам
Санитарлық талаптарға сәйкестік декларациясы
Декларация про відповідність санітарним нормам
Atestat de conformitate sanitară
Certificado de conformidade sanitária
Declaration of sanitary conformity
Attestation de conformité sanitaire



* Garantie 10 ans / 10 años de garantía / Garantia de 10 anos / Garanzia 10 anni /
Εγγύηση 10 ετών / Gwarancja 10-letnia / Гарантія 10 лет / Кепілдік 10 жыл /
Гарантія 10 років / Garantie 10 ani / 10 anos de garantia / 10 years guarantee



Сделано в Венгрии / Венгрияда жасалған

RU

Изготовитель: СТРОХМ МОФЕМ ЗРТ., ТЕРВ УТЦА 92., 9200 Мошонмадьярвар, Венгрия.
Импортер / Продавец / Организация, принимающая претензии по качеству товара в России: ООО «Леруа Мерлен Восток», 141031, Россия, Московская обл., г. Мытищи, Осташковское шоссе, д. 1.
Импортер / Продавец / Организация, принимающая претензии по качеству продукции в Республике Казахстан: ТОО «Леруа Мерлен Казахстан», 050000, Республика Казахстан, г. Алматы, ул. Кунаева, д. 77, БЦ «PARK VIEW», 6 этаж, офис № 07.

KZ

Өндіруші: СТРОХМ МОФЕМ ЗРТ., ТЕРВ УТЦА 92., 9200 Мошонмадьярвар, Венгрия.
Импорттаушы / Сатушы / Қазақстан Республикасында өнім сапасы бойынша наразылықтарды қабылдайтын ұйым: «Леруа Мерлен Қазақстан» ЖШС, 050000, Қазақстан Республикасы, Алматы қ., Қонаев көшесі, 77 үй, «PARK VIEW» БО, 6-қабат, 07-кеңсе.