

# Grifo para agua fría o premezclada, 24 VDC

Washbasin tap for cold or premixed water, 24 V DC

STROMM **TEKA**

CE  
EN ISO 9001

## TLU-01N24

### Instrucciones de uso

<b>EN</b> Instructions for use	<b>LT</b> Naudojimosi instrukcija	<b>EL</b> Οδηγίες χρήσης	<b>SE</b> Användningsinstruktioner
<b>D/A</b> Gebrauchsanleitung	<b>CZ</b> Návod na použití	<b>PL</b> Instrukcja użytkowania	<b>ZH/C</b> 使用说明
<b>HU</b> Használati útmutató	<b>FR</b> Mode d'emploi	<b>UK</b> Інструкція з застосування	<b>AR</b> مَادِخْتَسَالِ تَادَاثُولَا
<b>RU</b> Инструкция по эксплуатации	<b>IT</b> Istruzioni per l'uso	<b>BG</b> Инструкция за експлоатация	
<b>RO</b> Instrucțiuni de utilizare	<b>EU/F</b> Instruções de utilização	<b>NO</b> Bruksanvisning	

### Función estándar

<b>EN</b> Function	<b>LT</b> STANDARTINĖ programa	<b>EL</b> Λειτουργία	<b>SE</b> Funktion
<b>D/A</b> Funktion	<b>CZ</b> STANDARDNÍ funkce	<b>PL</b> Funkcja	<b>ZH/C</b> 功能
<b>HU</b> Általános funkciók	<b>FR</b> Fonction	<b>UK</b> Функціонування	<b>AR</b> فَيظُولَا
<b>RU</b> СТАНДАРТНАЯ программа	<b>IT</b> Funzionamento	<b>BG</b> Функции	
<b>RO</b> Funcționare în regim STANDARD	<b>EU/F</b> Funcionamento	<b>NO</b> Funksjon	

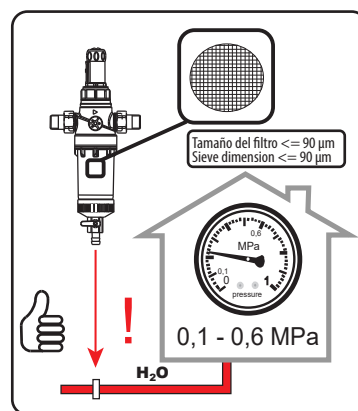

### Características

<b>EN</b> Properties	<b>LT</b> Techninės charakteristikos	<b>EL</b> Ιδιότητες	<b>SE</b> Egenskaper
<b>D/A</b> Eigenschaften	<b>CZ</b> Vlastnosti	<b>PL</b> Właściwości	<b>ZH/C</b> 特性
<b>HU</b> Műszaki paraméterek	<b>FR</b> Propriétés	<b>UK</b> Технічні характеристики	<b>AR</b> صَوَائِخُ لَهَا
<b>RU</b> Технические характеристики	<b>IT</b> Caratteristiche	<b>BG</b> Технически характеристики	
<b>RO</b> Proprietăți	<b>EU/F</b> Características	<b>NO</b> Egenskaper	

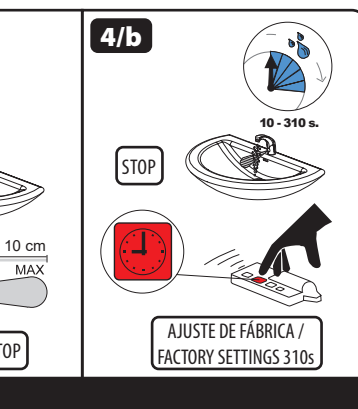
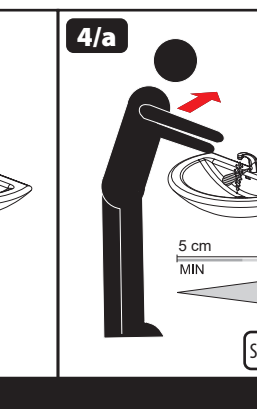
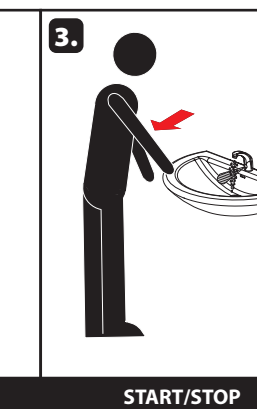
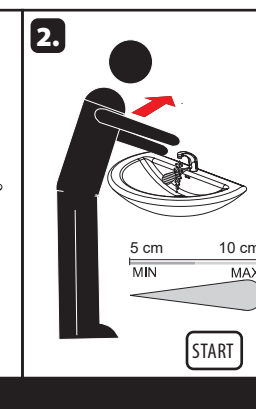
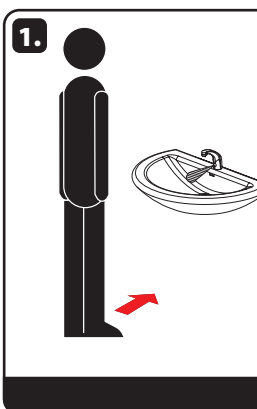
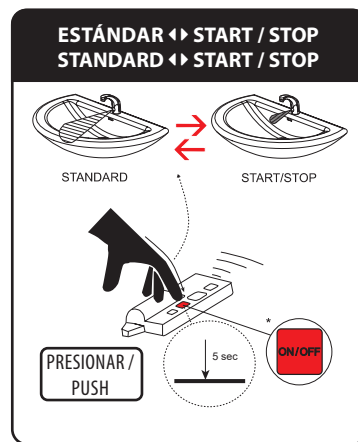
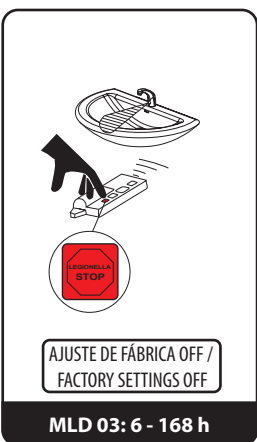
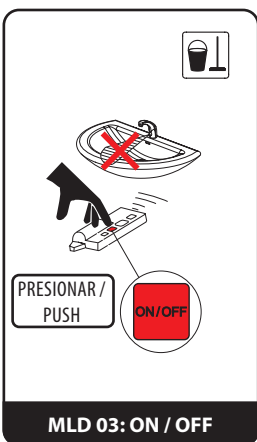
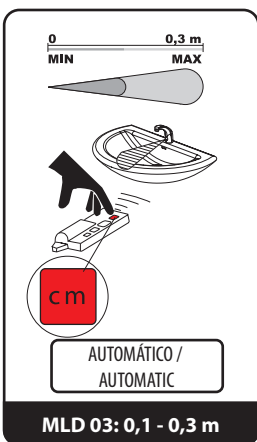

START/STOP

## Manual de instrucciones

<b>EN</b> Mounting instructions	<b>RO</b> Instrucțiuni de montaj	<b>IT</b> Istruzioni di montaggio	<b>UK</b> Інструкція з монтажу	<b>SE</b> Monteringsinstruktioner
<b>D/A</b> Montageanleitung	<b>LT</b> Montavimo instrukcija	<b>EU/P</b> Instruções de montagem	<b>BG</b> Инструкции за монтиране	<b>ZHC</b> 安装说明
<b>HU</b> Szerelési útmutató	<b>CZ</b> Montážní návod	<b>EL</b> Οδηγίες συναρμολόγησης	<b>NO</b> Monteringsinstruksjoner	<b>AR</b> بيكرتال تاداعملرا
<b>RU</b> Инструкция по монтажу	<b>FR</b> Instructions de montage	<b>PL</b> Instrukcja montażu		

## Contenidos del paquete

<b>EN</b> Supplied equipment	<b>RO</b> Componente livrate	<b>IT</b> Contenuto della confezione	<b>PL</b> Specyfikacja dostawy	<b>NO</b> Levert utstyr
<b>D/A</b> Lieferumfang	<b>LT</b> Tiekimo specifikacija	<b>EU/P</b> Equipamento fornecido	<b>UK</b> Включене в поставку обладнання	<b>SE</b> Medföljande utrustning
<b>HU</b> Csomag tartalma	<b>CZ</b> Specifikace dodávky	<b>EL</b> Παρεχόμενος εξοπλισμός	<b>BG</b> Части на оборудването	<b>ZHC</b> 附帶配件
<b>RU</b> Спецификация поставки	<b>FR</b> Équipements fournis			<b>AR</b> قفكرتال تاداعملرا

TLU-01N24 - 7530802F0



## Instalación

<b>EN</b> Installation	<b>LT</b> Montavimo ir įjungimo schema	<b>EL</b> Εγκατάσταση	<b>SE</b> Installation
<b>D/A</b> Installation	<b>CZ</b> Instalace	<b>PL</b> Instalacja	<b>ZHC</b> 安装
<b>HU</b> Telepítés	<b>FR</b> Installation	<b>UK</b> Схема монтажу	<b>AR</b> بيكرتال
<b>RU</b> Схема включения и монтажа	<b>IT</b> Installazione	<b>BG</b> Схема за монтаж	
<b>RO</b> Instalare	<b>EU/P</b> Instalação	<b>NO</b> Montering	

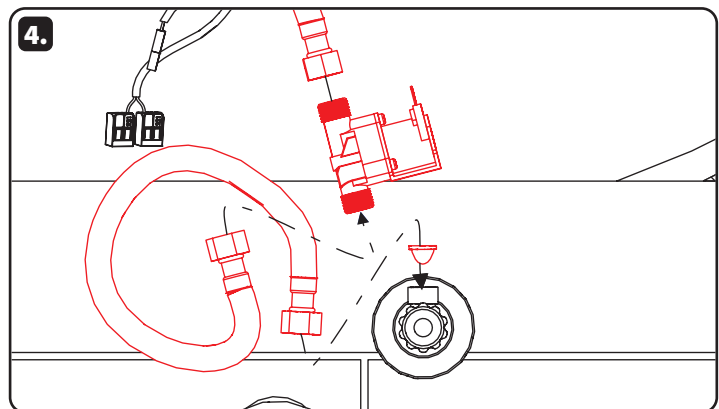
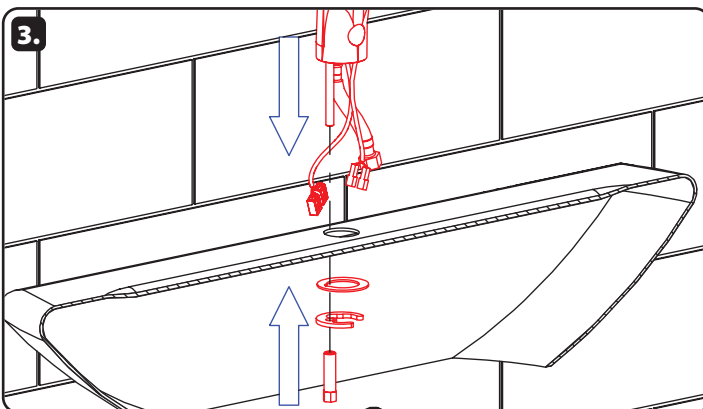
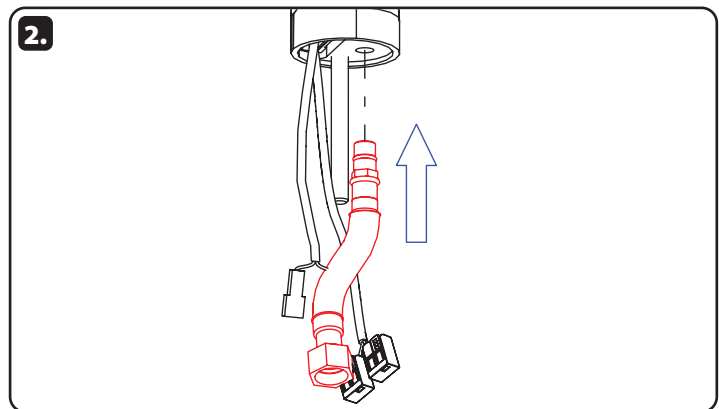
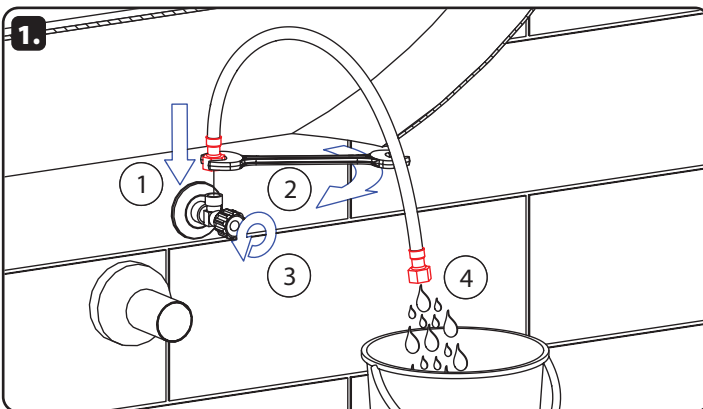



## Instrucciones de cuidado

<b>EN</b> Instructions for maintenance	<b>RO</b> Instrucțiuni de întreținere	<b>IT</b> Istruzioni per la manutenzione	<b>UK</b> Інструкція з догляду	<b>SE</b> Underhållsinstruktioner
<b>D/A</b> Wartungsanleitung	<b>LT</b> Priežiūros instrukcija	<b>EU/P</b> Instruções de manutenção	<b>BG</b> Инструкции за поддръжка	<b>ZHC</b> 维护说明
<b>HU</b> Karbantartási útmutató	<b>CZ</b> Návod na údržbu	<b>EL</b> Οδηγίες για συντήρηση	<b>NO</b> Vedlikeholdsanvisning	<b>AR</b> قنای اصل تاداشرا
<b>RU</b> Инструкция по уходу	<b>FR</b> Consignes pour l'entretien	<b>PL</b> Konserwacja		

## Instrucciones de uso

Dada la posibilidad de obstrucción de la válvula por las impurezas del agua se recomienda llevar a cabo el control anual (una vez por año) del cedazo de la válvula de solenoide, el apretado de las conexiones de tornillo y las superficies del apoyo del conector. Después de desmontar el producto es necesario proceder con el embalaje en acuerdo con la ley de los embalajes. El productor asegura que este producto tiene declaración de conformidad de acuerdo con la ley núm. 73/023/EEC y 89/336/EEC.

## Instructions for use

It is recommend to check up the sifter of electromagnetic valve once a year, because of there is a possibility that valve could be fouled up. Checking of tightening of screw connections and connectors contact surfaces is also recommend once a year. It is necessary to proceed according to the law about packaging material after unpacking of the product. Producer assures that this product has declaration of conformity in accordance with the regulation 73/023/EEC and 89/336/EEC.

## Gebrauchsanleitung

Wegen der Möglichkeit, daß Ventil mit Schmutz vom Wasser verstopft kann sein, wird empfohlen, 1-mal pro Jahr Kontrolle des Siebes des elektromagnetischen Ventils, Nachziehung der Schraubverbindungen und Aufsitzflächen der Anschlüsse durchführen. Dies ist erforderlich auf der Grundlage der gesetzlichen Bestimmungen für die Rücknahme und/oder Entsorgung von Verpackungsmaterial. Wir, SANELA spol. s r.o. erklären dass dieser Product ist in Übereinstimmung mit die nächste Norm: 73/023/EEC und 89/336/EEC.

## Karbantartási útmutató

Javasolt a mágnesszelep szűrőjét évente egyszer tisztítani, mert elszennyeződhet. Ajánlott évente ellenőrizni a csavarkötések állapotát, valamint az érintkező felületeket. A csomagoló anyagokat a szabályok betartásával helyezze el miután kicsomagolta a terméket. Jelen termék gyártója tanúsítja, hogy a termék megfelel a 73/023/EEC és 89/336/EEC rendelkezéseinek.

## Инструкция по эксплуатации

Учитывая возможность засорения вентиля грязью, приносимой водой, рекомендуется 1 раз в году выполнить контроль состояния сетки электромагнитного вентиля, дотянуть резьбовые соединения и зажимы коньекторов. Утилизация упаковочного материала должна производиться в соответствии с законом. Производитель подтверждает, что у этого изделия есть Декларация Соответствия в соответствии с нормами 73/023/EEC и 89/336/EEC.

## Instrucțiuni de utilizare

Recomandăm curățirea fitrelor și a electrovalvei cel puțin o dată pe an, impuritățile din apă pot bloca electrovalva. Este recomandată și verificarea conexiunilor electrice, curățirea contactelor și strângerea șuruburilor. Gestionarea ambalajelor se va realiza conform legislației în vigoare. Producătorul garantează că aceste produse au declarații de conformitate care respectă reglementările 73/023/EEC și 89/336/EEC.

## Naudojimosi instrukcija

Kadangi ventilis gali užsiteršti vandenyje esančiais nešvarumais, patariame kartą per metus išvalyti elektromagnetinį ventilių, patikrinti varžtelių įveržimą ir nuosėdas ant jungčių. Išpakavus produktą būtina laikytis taisyklių atsivėlgiant į medžiagą, iš kurios pagaminta pakuotė. Gamintojas garantuoja, kad šis produktas turi atitiktis deklaraciją pagal reglamentą 73/023/EEC ir 89/336/EEC.

## Návod na údržbu

Vzhľadom k možnosti zanesení ventilu nečistotami z vody je doporučeno provést 1x ročně kontrolu sítka elektromagnetického ventilu, dotažení šroubových spojů a dosedacích ploch konektorů. Po vybalení výrobku je nutné s obalem postupovat podle zákona o obalech. Výrobce ujišťuje, že na výrobek je vydáno prohlášení o shodě v souladu se zákonem č. 22/1997 Sb

## Mode d'emploi

Nous vous conseillons de vérifier le tamis de la valve électromagnétique une fois par an, pour éviter les mauvaises odeurs. Il est également recommandé de vérifier avec la même fréquence que les unions à vis soient bien serrées, de même que les surfaces de contact des connecteurs. Procédez selon les normes légales en vigueur pour ce qui est des emballages une fois que vous avez ouvert l'article. Le fabricant garantit que ses produits sont conformes aux directives 73/023/CEE et 89/336/CEE.

## Istruzioni per l'uso

Si consiglia di verificare lo stato del filtro dell'elettrovalvola una volta all'anno, perché c'è la possibilità che la valvola si guasti. È inoltre consigliato controllare una volta all'anno le superfici di contatto dei connettori e che le connessioni a vite siano ben strette. Una volta rimosso il prodotto dalla confezione, è necessario trattare i materiali da imballaggio ai sensi della legge. Il produttore garantisce che questo prodotto è dotato di dichiarazione di conformità in accordo con le direttive 73/023/EEC e 89/336/EEC.

## Instruções de utilização

Recomenda-se verificar anualmente o crivo da válvula eletromagnética devido à possibilidade de obstrução da válvula, bem como o aperto das ligações roscadas e superfícies de contacto dos conectores. Depois de desembalar o produto, é necessário proceder de acordo com a legislação relativa ao material de embalagem. O fabricante assegura que este produto possui uma declaração de conformidade de acordo com as Diretivas 73/023/CEE e 89/336/CEE.

## Οδηγίες χρήσης

Συνιστάται να ελέγχετε το φίλτράρισμα της ηλεκτρομαγνητικής βαλβίδας μία φορά το χρόνο, επειδή υπάρχει πιθανότητα να κολλήσει η βαλβίδα. Ο έλεγχος της σύσφιξης των βιδωτών συνδέσεων και των επιφανειών επαφής των συνδετήρων συνιστάται επίσης μία φορά το χρόνο. Είναι απαραίτητο να προχωρήσετε στη διαδικασία σύμφωνα με τη νομοθεσία σχετικά με το υλικό συσκευασίας μετά την αποσυσκευασία του προϊόντος. Ο παραγωγός διαβεβαιώνει ότι αυτό το προϊόν έχει δήλωση συμμόρφωσης σύμφωνα με τους κανονισμούς 73/023/ΕΟΚ και 89/336/ΕΟΚ.

## Instrukcja użytkowania

Ze względu na ryzyko zanieczyszczenia zaleca się raz w roku przeprowadzić kontrolę stanu sitka w elektrozworze. Raz w roku zaleca się również dokręcać śrubki i sprawdzać podłączenie złączy. Po rozpakowaniu urządzenia z opakowaniem należy postępować zgodnie z obowiązującymi przepisami prawa. Producent posiada deklarację zgodności na produkt zgodnie z dyrektywą 73/023/EWG i 89/336/EWG.

## Інструкція з застосування

Враховуючи можливість засмічення вентиля брудом, що приноситься водою, рекомендується 1 раз на рік виконувати контроль стану сітки електромагнітного вентиля. Крім того, рекомендується 1 раз на рік перевіряти, чи достатньо затягнуті гвинтові конектори, а також оглядати контактні поверхні конекторів. Утилізація пакувального матеріалу після розпакування продукту має виконуватись відповідно до чинного законодавства. Виробник запевняє, що цей продукт має Декларацію відповідності згідно з нормами 73/023/EEC та 89/336/EEC.

## Инструкции за експлоатация

Препоръчително е филтърът на електромагнитния клапан да се проверява веднъж в годината поради възможност от замърсяването му. Препоръчително е и ежегодната проверка на затягането на винтовете, както и на повърхностите в контакт с конекторите. След разпаковането на продукта, спазвайте разпоредбите относно изхвърлянето на опаковките. Производителят потвърждава, че този продукт притежава декларация за съответствие с наредби 73/023/EEC и 89/336/EEC.

## Bruksanvisning

Det anbefales at du sjekker risten på den elektromagnetiske ventilen én gang i året, da det er en mulighet for at ventilen kan være tett. Det anbefales også at du sjekker skruene og kontaktflatene årlig. Du må følge lovene for avhending av emballasje etter at du har pakket ut produktet. Produzenten garanterer at dette produktet er laget i samsvar med direktiv 73/023/EEC og 89/336/EEC.

## Användningsinstruktioner

Du rekommenderas att kontrollera den elektromagnetiska ventilens sil en gång om året, då det kan hända att ventilen blir smutsig. Vi rekommenderar även att du kontrollerar åtdragningen av skruvarna och anslutningsdonens kontaktytor en gång om året. Återvinn förpackningsmaterialet när du har installerat produkten. Tillverkaren försäkras att den här produkten följer förordning 73/023/EEC och 89/336/EEC.

## 使用说明

建议每年检查一次电磁阀门的滤网，因为阀门有可能会堵塞。建议每年检查一次螺丝连接是否牢固，以及接头的接触面是否牢固。产品开箱后，处理包装材料时必须遵循相关的法律。生产商保证：本产品符合法规 73/023/EEC 和 89/336/EEC 的合格声明。

## مداخلتس ال تاداشرا

دحوا قرم سي يطان غموره ال ال مامصل افصم صح فب ي صوي وصوي و مامصل ال ك لذ خاستا قلة ام تحال كل ذو: اي ونس قس ال م ال ا حطس ال او طبرل ال الصو م اك ح ا ي دم صح فب ا ص ي ا ك ح ا ب م ا ز ت ل ال ا رورض ال ن م. اي ونس قحوا قرم تال ص وم ل قوبع ح ف دعب في لغ تال داومب ق ل ع ت ي ام ي ف ون ال ا ل ج ت ن م ال ا ذه م ا ز ت ل ا ي ب ق ج ت ن م ال ا ك ر ش ال ا ن م ص ت. ج ت ن م ال ا ق و 73/023/EEC و 89/336/EEC ح ا ل ال ا ق و

**Accessorios recomendados**

<b>MLD 03</b>	control remoto universal para sensores infrarrojos
<b>MLZ 01Y</b>	Alimentación externa 24V CC para un máximo de 10 grifos de lavabo
<b>MLZ 01Z</b>	Alimentación externa 24V CC para un máximo de 20 grifos de lavabo
<b>MLZ 04Y</b>	Alimentación externa carril DIN 24V CC para un máximo de 10 grifos de lavabo
<b>MLZ 04Z</b>	Alimentación externa carril DIN 24V CC para un máximo de 20 grifos de lavabo
<b>MLZ 04X</b>	Alimentación externa carril DIN 24V CC para un máximo de 30 grifos de lavabo

**Recommended accessories**

<b>MLD 03</b>	universal remote control for setting of infra-red sensors
<b>MLZ 01Y</b>	external power supply 24V DC for operating of max 10 pcs. of washbasin taps
<b>MLZ 01Z</b>	external power supply 24V DC for operating of max 20 pcs. of washbasin taps
<b>MLZ 04Y</b>	external power supply 24V DC on DIN rail, for operating of max. 10 pcs. of washbasin taps
<b>MLZ 04Z</b>	external power supply 24V DC on DIN rail, for operating of max. 20 pcs. of washbasin taps
<b>MLZ 04X</b>	external power supply 24V DC on DIN rail, for operating of max. 30 pcs. of washbasin taps

**Empfohlenes Zubehör**

<b>MLD 03</b>	Universal-Fernbedienung zur Einstellung von Infrarot-Sensoren
<b>MLZ 01Y</b>	Externe Stromversorgung 24V DC für den Betrieb von max. 10 Waschtischarmaturen
<b>MLZ 01Z</b>	Externe Stromversorgung 24V DC für den Betrieb von max. 20 Waschtischarmaturen
<b>MLZ 04Y</b>	Externe Stromversorgung 24V DC auf DIN-Schiene, zum Betrieb von max. 10 Waschtischarmaturen
<b>MLZ 04Z</b>	Externe Stromversorgung 24V DC auf DIN-Schiene, zum Betrieb von max. 20 Waschtischarmaturen
<b>MLZ 04X</b>	Externe Stromversorgung 24V DC auf DIN-Schiene, zum Betrieb von max. 30 Waschtischarmaturen

**Ajánlott tartozékok**

<b>MLD 03</b>	univerzális távirányító az infravörös szenzorok beállításához
<b>MLZ 01Y</b>	Külső tápegység 24V DC max 10 mosdó csaptelep működtetésére
<b>MLZ 01Z</b>	Külső tápegység 24V DC max 20 mosdó csaptelep működtetésére
<b>MLZ 04Y</b>	Külső tápegység 24V DC DIN sines max 10 mosdó csaptelep működtetésére
<b>MLZ 04Z</b>	Külső tápegység 24V DC DIN sines max 20 mosdó csaptelep működtetésére
<b>MLZ 04X</b>	Külső tápegység 24V DC DIN sines max 30 mosdó csaptelep működtetésére

**Рекомендуемые аксессуары**

<b>MLD 03</b>	универсальный пульт дистанционного управления для настройки ИК-датчиков
	Внешний источник питания MLZ 01Y 24 В пост. тока для работы до 10 смесителей для умывальника
	Внешний источник питания MLZ 01Z 24 В пост. тока для работы до 20 смесителей для умывальника
	Внешний источник питания MLZ 04Y 24 В пост. тока на DIN-рейке для работы макс. 10 смесителей для умывальника
	Внешний источник питания MLZ 04Z 24 В пост. тока на DIN-рейке для работы макс. 20 смесителей для умывальника
	Внешний источник питания MLZ 04X 24 В пост. тока на DIN-рейке для работы макс. 30 смесителей для умывальника

**Accesorii recomandate**

<b>MLD 03</b>	telecomandă universală pentru setarea senzorilor cu infraroșu
	Sursă de alimentare externă MLZ 01Y 24 V c.c. pentru utilizare cu max. 10 robinete
	Sursă de alimentare externă MLZ 01Z 24 V c.c. pentru utilizare cu max. 20 robinete
	Sursă de alimentare externă MLZ 04Y 24 V c.c. pe șină DIN, pentru utilizarea cu 10 robinete
	Sursă de alimentare externă MLZ 04Z 24 V c.c. pe șină DIN, pentru utilizarea cu 20 robinete
	Sursă de alimentare externă MLZ 04X 24 V c.c. pe șină DIN, pentru utilizarea cu 30 robinete

**Rekomenduojami przedai**

<b>MLD 03</b>	universalusis nuotolinis infraraudonųjų spindulių jutiklių nustatymų valdymas
<b>MLZ 01Y</b>	24 VDC išorinis maitinimo šaltinis skirtas maitinti iki 10 praustuvo čiaurų
<b>MLZ 01Z</b>	24 VDC išorinis maitinimo šaltinis skirtas maitinti iki 20 praustuvo čiaurų
<b>MLZ 04Y</b>	DIN bėgelyje montuojamas 24 VDC išorinis maitinimo šaltinis skirtas maitinti iki 10 praustuvo čiaurų
<b>MLZ 04Z</b>	DIN bėgelyje montuojamas 24 VDC išorinis maitinimo šaltinis skirtas maitinti iki 20 praustuvo čiaurų
<b>MLZ 04X</b>	DIN bėgelyje montuojamas 24 VDC išorinis maitinimo šaltinis skirtas maitinti iki 30 praustuvo čiaurų

**Doporučené příslušenství**

<b>MLD 03</b>	univerzální dálkový ovladač pro nastavování infračervených senzorů
<b>MLZ 01Y</b>	externí napájecí zdroj 24 V ss pro provoz max. 10 ks umyvadlových baterií
<b>MLZ 01Z</b>	externí napájecí zdroj 24 V ss pro provoz max. 20 ks umyvadlových baterií

<b>MLZ 04Y</b>	externí napájecí zdroj 24 V ss na DIN lištu pro provoz max 10 ks umyvadlových baterií
<b>MLZ 04Z</b>	externí napájecí zdroj 24 V ss na DIN lištu pro provoz max 20 ks umyvadlových baterií
<b>MLZ 04X</b>	externí napájecí zdroj 24 V ss na DIN lištu pro provoz max 30 ks umyvadlových baterií

**Accessoires recommandés**

<b>MLD 03</b>	Télécommande universelle pour le réglage des capteurs infrarouge
<b>MLZ 01Y</b>	alimentation externe 24V DC pour fonctionnement de 10 éléments de robinetterie maximum
<b>MLZ 01Z</b>	alimentation externe 24V DC pour fonctionnement de 20 éléments de robinetterie maximum
<b>MLZ 04Y</b>	alimentation externe 24V DC sur rail DIN, pour fonctionnement de 10 éléments de robinetterie maximum
<b>MLZ 04Z</b>	alimentation externe 24V DC sur rail DIN, pour fonctionnement de 20 éléments de robinetterie maximum
<b>MLZ 04X</b>	alimentation externe 24V DC sur rail DIN, pour fonctionnement de 30 éléments de robinetterie maximum

**Accessori consigliati**

<b>MLD 03</b>	telecomando universale per impostare i sensori a infrarossi
<b>MLZ 01Y</b>	alimentazione esterna 24V CC per il funzionamento di max 10 rubinetti
<b>MLZ 01Z</b>	alimentazione esterna 24V CC per il funzionamento di max 20 rubinetti
<b>MLZ 04Y</b>	alimentazione esterna 24V CC su guida DIN per il funzionamento di max 10 rubinetti
<b>MLZ 04Z</b>	alimentazione esterna 24V CC su guida DIN per il funzionamento di max 20 rubinetti
<b>MLZ 04X</b>	alimentazione esterna 24V CC su guida DIN per il funzionamento di max 30 rubinetti

**Acessórios recomendados**

<b>MLD 03</b>	comando à distância universal para configurar sensores de infravermelhos
<b>MLZ 01Y</b>	alimentação de energia externa 24 V CC para operar máx. 10 torneiras de lavatório
<b>MLZ 01Z</b>	alimentação de energia externa 24 V CC para operar máx. 20 torneiras de lavatório
<b>MLZ 04Y</b>	alimentação de energia externa 24 V CC em calha DIN, para operar máx. 10 torneiras de lavatório
<b>MLZ 04Z</b>	alimentação de energia externa 24 V CC em calha DIN, para operar máx. 20 torneiras de lavatório
<b>MLZ 04X</b>	alimentação de energia externa 24 V CC em calha DIN, para operar máx. 30 torneiras de lavatório

**Συνιστώμενα εξαρτήματα**

<b>MLD 03</b>	τηλεχειριστήριο γενικής χρήσης για ρύθμιση αισθητήρων υπερέθρων
	Εξωτερικό τροφοδοτικό MLZ 01Y 24V DC για λειτουργία μεγ. 10 τμχ. βρύσες νιπτήρα
	Εξωτερικό τροφοδοτικό MLZ 01Z 24V DC για λειτουργία μεγ. 20 τμχ. βρύσες νιπτήρα
	Εξωτερικό τροφοδοτικό MLZ 01Z 04Y σε ράγα DIN για λειτουργία μεγ. 10 τμχ. βρύσες νιπτήρα
	Εξωτερικό τροφοδοτικό MLZ 01Z 24V DC για λειτουργία μεγ. 20 τμχ. βρύσες νιπτήρα
	Εξωτερικό τροφοδοτικό MLZ 04X 24V DC για λειτουργία μεγ. 30 τμχ. βρύσες νιπτήρα

**Zalecane wyposażenie dodatkowe**

<b>MLD 03</b>	pilot uniwersalny do ustawiania czujników podczepieni
<b>MLZ 01Y</b>	zewnętrzne źródło zasilania 24 V DC dla maks. 10 baterii umywalkowych
<b>MLZ 01Z</b>	zewnętrzne źródło zasilania 24 V DC dla maks. 20 baterii umywalkowych
<b>MLZ 04Y</b>	zewnętrzne źródło zasilania 24 V DC na szynie DIN dla maks. 10 baterii umywalkowych
<b>MLZ 04Z</b>	zewnętrzne źródło zasilania 24 V DC na szynie DIN dla maks. 20 baterii umywalkowych
<b>MLZ 04X</b>	zewnętrzne źródło zasilania 24 V DC na szynie DIN dla maks. 30 baterii umywalkowych

**Рекомендовані комплектуючі вироби**

Універсальний пульт дистанційного керування для налаштування інфрачервоних датчиків **MLD 03**  
 Зовнішній блок живлення MLZ 01Y, 24 В пост. струму, для живлення макс. 10 кранів для умивальника  
 Зовнішній блок живлення MLZ 01Z, 24 В пост. струму, для живлення макс. 20 кранів для умивальника  
 Зовнішній блок живлення MLZ 04Y, 24 В пост. струму, на контактній DIN-рейці, для живлення макс. 10 кранів для умивальника  
 Зовнішній блок живлення MLZ 04Z, 24 В пост. струму, на контактній DIN-рейці, для живлення макс. 20 кранів для умивальника  
 Зовнішній блок живлення MLZ 04X, 24 В пост. струму, на контактній DIN-рейці, для живлення макс. 30 кранів для умивальника

### ☑️ Препоръчани принадлежности

<b>MLD 03</b>	универсално дистанционно управление с инфрачервени сензори
<b>MLZ 01Y</b>	външно захранване 24V DC за работа на максимум 10 бр. кранове за мивка
<b>MLZ 01Z</b>	външно захранване 24V DC за работа на максимум 20 бр. кранове за мивка
<b>MLZ 04Y</b>	външно захранване 24V DC на DIN релса за работа на максимум 10 бр. кранове за мивка
<b>MLZ 04Z</b>	външно захранване 24V DC на DIN релса за работа на максимум 20 бр. кранове за мивка
<b>MLZ 04X</b>	външно захранване 24V DC на DIN релса за работа на максимум 30 бр. кранове за мивка

### ☑️ Anbefalt tilbehør

<b>MLD 03</b>	universalfjernkontroll for å stille inn infrarøde sensorer
<b>MLZ 01Y</b>	ekstern strømforsyning 24V DC kan drive maks 10 stk. kraner
<b>MLZ 01Z</b>	ekstern strømforsyning 24V DC kan drive maks 20 stk. kraner
<b>MLZ 04Y</b>	ekstern strømforsyning 24V DC på DIN-skinne kan drive maks 10 stk. kraner
<b>MLZ 04Z</b>	ekstern strømforsyning 24V DC på DIN-skinne kan drive maks 20 stk. kraner
<b>MLZ 04X</b>	ekstern strømforsyning 24V DC på DIN-skinne kan drive maks 30 stk. kraner

### ☑️ Rekommenderade tillbehör

<b>MLD 03</b>	universell fjärrkontroll för infraröda sensorer
<b>MLZ 01Y</b>	externt 24 V DC-nättaggregat för drift av upp till 10 kranar
<b>MLZ 01Z</b>	externt 24 V DC-nättaggregat för drift av upp till 20 kranar
<b>MLZ 04Y</b>	externt 24 V DC-nättaggregat på DIN-skena för drift av upp till 10 kranar
<b>MLZ 04Z</b>	externt 24 V DC-nättaggregat på DIN-skena för drift av upp till 20 kranar
<b>MLZ 04X</b>	externt 24 V DC-nättaggregat på DIN-skena för drift av upp till 30 kranar

### ☑️ 推荐配件

<b>MLD 03</b>	通用遥控器，用于设置红外线感应器
<b>MLZ 01Y</b>	外部电源 24V DC（直流），最多可运行 10 个脸盆水龙头
<b>MLZ 01Z</b>	外部电源 24V DC（直流），最多可运行 20 个脸盆水龙头
<b>MLZ 04Y</b>	外部电源 24V DC（直流）DIN 轨道，最多可运行 10 个脸盆水龙头
<b>MLZ 04Z</b>	外部电源 24V DC（直流）DIN 轨道，最多可运行 20 个脸盆水龙头
<b>MLZ 04X</b>	外部电源 24V DC（直流）DIN 轨道，最多可运行 30 个脸盆水龙头

### AR

اہب ٲ صوم ال ا تا قح ل م ال

<b>MLD 03</b>	تحت ءفشأ ال ا لم عت ٲ الت ال ا تار ع ش ت س م ال ا دادع ال دعب ن ع ل ماش م ك ح ت زا هج اءار م ح ل ا
	ن م ٲ صق اء ك ع ط ق 10 ل ٲ غ ش ت ل ت ل و ف 24 ر م ت س م ر ا ٲ ت ء د ش ب MLZ 01Y ٲ ج ر ا خ ء ق ا ط داد م ا ل س غ ل ا ض و ح ر ٲ ب ا ن ص
	ن م ٲ صق اء ك ع ط ق 20 ل ٲ غ ش ت ل ت ل و ف 24 ر م ت س م ر ا ٲ ت ء د ش ب MLZ 01Z ٲ ج ر ا خ ء ق ا ط داد م ا ل س غ ل ا ض و ح ر ٲ ب ا ن ص
	ع ط ق 10 ل ٲ غ ش ت ل ت ل و ف 24 ر م ت س م ر ا ٲ ت ء د ش ب MLZ 04Y ٲ ج ر ا خ ء ق ا ط داد م ا ل س غ ل ا ض و ح ر ٲ ب ا ن ص ن م ٲ صق اء ك
	ع ط ق 20 ل ٲ غ ش ت ل ت ل و ف 24 ر م ت س م ر ا ٲ ت ء د ش ب MLZ 04Z ٲ ج ر ا خ ء ق ا ط داد م ا ل س غ ل ا ض و ح ر ٲ ب ا ن ص ن م ٲ صق اء ك
	ع ط ق 30 ل ٲ غ ش ت ل ت ل و ف 24 ر م ت س م ر ا ٲ ت ء د ش ب MLZ 04X ٲ ج ر ا خ ء ق ا ط داد م ا ل س غ ل ا ض و ح ر ٲ ب ا ن ص ن م ٲ صق اء ك