



HU *Használati útmutató - Gamma elzáró gömbcsap*

EN *Instructions - Gamma ball valve*

DE *Gebrauchsanleitung - Gamma Kugelhahn*

ESP *Instrucciones de uso - Gamma válvula*

RU *Инструкции - Gamma шаровой кран*

LT *Instrukcijos - Gamma rutulinis ventilis*

RO *Instrucțiuni de utilizare - Gamma robinet trecere*

SRB *Упутство за употребу - Gamma кугласти вентил*



HI588P_ED-00

Gyártó/Forgalmazó • Producer/Distributor:
STROHM MOFÉM Zrt.
9200 Mosonmagyaróvár Terv u. 92.
www.mofem.hu



Teljesítménynyilatkozat elérhető

Declaration of Performance
Leistungserklärung
Declaración de prestaciones
Декларация эксплуатационных характеристик
Eksploatacinių savybių deklaracija
Declarație de performanță
Декларација о перформансама:
www.mofem.hu/minosegi-tanusitvanyok

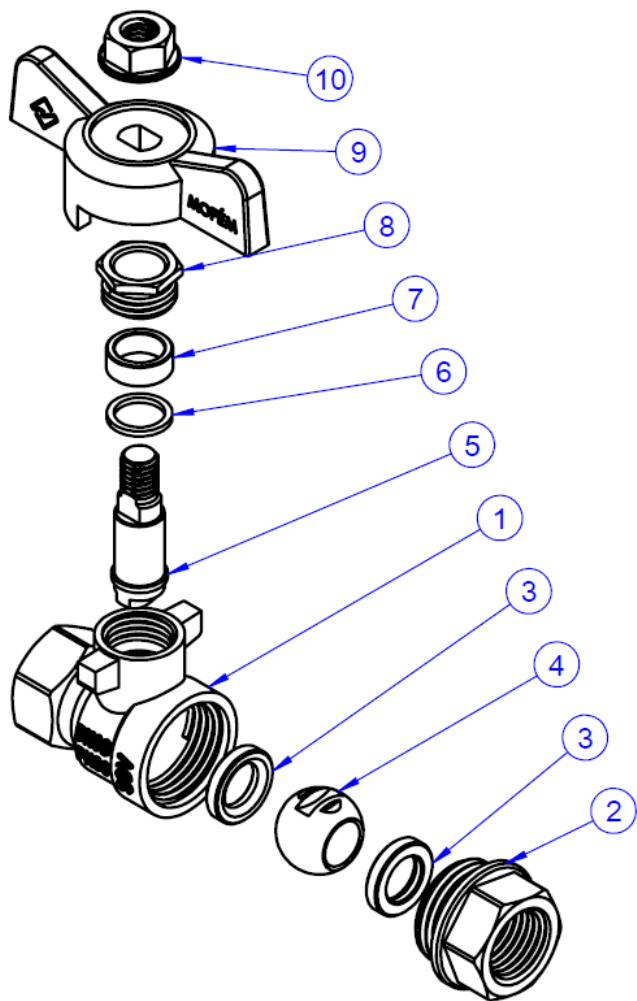

(A megjelenés típusonként eltérő / Appearance varies by type./Das Erscheinungsbild variiert je nach Typ./La apariencia varía según el tipo./Внешний вид различается в зависимости от типа./Išvaizda skiriasi priklausomai nuo tipo./Aspectul variază în funcție de tip./Изглед се разликује у зависности од типа.)

HASZNÁLATI ÚTMUTATÓ

Alkalmazható:

- Ivóvíz ellátás, használati melegvíz előállítás
- Fűtési vízrendszerek
- Glikolos rendszerhez (glikol 30%-os oldathoz)

A termékkel érintkező emberi felhasználásra szánt víz hőmérséklete közegészségügyi szempontból a 65°C-ot nem haladhatja meg.

A termékek tisztítása/fertőtlenítése során használt vegyszerekre vonatkozóan a 5/2023 (I.12) Kormányrendeletben, illetve a 38/2003. (VII.7) ESzCsM-FVM-KvVM együttes rendeletben leírtak a mérvadóak.

A terméket tartalmazó vízhálózati szakaszt legalább 1 napra ivóvízzel vagy használati melegvízzel fel kell tölteni. Az öblítövet a csatornába kell engedni, azt ivóvíz és használati melegvíz célra felhasználni nem szabad. Csak ezután szabad megkezdeni a terméket tartalmazó vízhálózati szakasz rendeltetészerű használatát.

A termék alkalmazását követő első hetekben fém és szerves anyag kioldódásra lehet számítani, amely íz- és szagproblémákat, baktériumok túlzott elszaporodását és megnövekedett klórigényt okozhat. Ez a jelenség átmeneti, gyakoribb vízcserével, átöblítéssel csökkenthető.

Műszaki paraméterek:

Megengedett üzemi nyomás:
113-0133-00, 113-0134-00, 113-0124-00, 113-0120-00, 113-0121-00, 113-0122-00, 113-0123-00, 113-0127-00, 113-0128-00, 113-0129-00 termékeknel: **30 bar**

Megengedett üzemi nyomás 113-0125-00, 113-0126-00 termékeknel: **20 bar**

Megengedett üzemi vízhőmérséklet ivóvíz esetén: **max.: 65°C**

Megengedett üzemi vízhőmérséklet fűtési rendszerekben, 30%-os glikol-ivóvíz keverék esetén: **-20-95°C**

Menet típusa:
Type G ISO228-1

Beépülő anyagok:

- Ház (1), záró csatlakozó (2), golyó (4), golyószár (5): nikkelezett sárgaréz (CW617N)
- Fogantyú (9), pillangó – acél (bevonatolt), fordítókáros – alumínium (bevonatolt)
- Anya (10): acél (bevonatolt)
- Tömítő gyűrű (3), szár tömítés (7): teflon (PTFE)
- Záró anya (8), alátét – csak 1/4" és 3/8" termékek (6): sárgaréz (CW614N)

Kenőzsír: **szilikon zsír**

INSTRUCTIONS

Applicable:

- Drinking water supply, domestic hot water production
- Heating water systems
- For glycol systems (30% glycol solution)

The temperature of water intended for human use that comes into contact with the product must not exceed 65°C for public health reasons.

The water network section containing the product must be filled with drinking water or domestic hot water for at least 1 day. The flushing water must be discharged into the sewer and must not be used for drinking water or domestic hot water purposes. Only after this can the water network section containing the product be put into regular use.

During the first weeks after applying the product, metal and organic matter may leach, causing taste and odor issues, excessive bacterial growth, and increased chlorine demand. This is a temporary phenomenon and can be reduced by more frequent water replacement and flushing.

Technical parameters:

Permissible operating pressure for products 113-0133-00, 113-0134-00, 113-0124-00, 113-0120-00, 113-0121-00, 113-0122-00, 113-0123-00, 113-0127-00, 113-0128-00, 113-0129-00: **30 bar**

Permissible operating pressure for products 113-0125-00, 113-0126-00: **20 bar**

Permissible operating water temperature for drinking water: **max.: 65°C**

Permissible operating water temperature in heating systems, for 30% glycol-drinking water mixture: **-20-95°C**

Thread type: **Type G ISO228-1**

Materials of construction:

- Body (1), shut-off connection (2), ball (4), ball stem (5): Nickel-plated brass (CW617N)
- Handle (9), butterfly handle – steel, coated; lever handle – aluminum, coated.
- Nut (10): steel (coated)
- Sealing rings (3), stem seal (7): Teflon (PTFE)
- Lock nut (8), washer – only for 1/4" and 3/8" products (6): brass (CW614N)

Grease: **silicone grease**

Anwendbar:

- Trinkwasserversorgung, Herstellung von Warmwasser
- Heizungswassersysteme
- Für Glykol-Systeme (30%-Glykol-Lösung)

Die Temperatur von Wasser, das für den menschlichen Gebrauch bestimmt ist und mit dem Produkt in Berührung kommt, darf aus hygienischen Gründen 65°C nicht überschreiten.

Der mit dem Produkt gefüllte Wasserleitungsabschnitt muss mindestens 1 Tag lang mit Trinkwasser oder Warmwasser befüllt werden. Das Spülwasser muss in den Abfluss geleitet werden und darf nicht für Trink- oder Brauchwasser verwendet werden. Erst danach darf der Wasserleitungsabschnitt mit dem Produkt in Betrieb genommen werden.

In den ersten Wochen nach der Anwendung des Produkts kann es zu einer Freisetzung von Metall- und organischen Stoffen kommen, was Geschmacks- und Geruchsprobleme, übermäßiges Bakterienwachstum und erhöhten Chloreinsatz verursachen kann. Dieses Phänomen ist vorübergehend und kann durch häufigeren Wasseraustausch und Spülen verringert werden.

Technische Daten:

Zulässiger Betriebsdruck für Produkte:

113-0133-00, 113-0134-00, 113-0124-00, 113-0120-00, 113-0121-00, 113-0122-00, 113-0123-00, 113-0127-00, 113-0128-00, 113-0129-00: **30 bar**

Zulässiger Betriebsdruck für Produkte

113-0125-00, 113-0126-00: **20 bar**

Zulässige Betriebstemperatur für Trinkwasser:

max.: 65°C

Zulässige Betriebstemperatur in Heizsystemen, für 30%-Glykol-Trinkwasser-Mischung: **-20-95°C**

Gewindetyp:

Type G ISO228-1

Werkstoffe:

- Gehäuse (1), Anschlussstück (2), Kugel (4), Kugelstange (5): vernickeltes Messing (CW617N)
- Griff (9), Flügelgriff – Stahl, beschichtet; Hebelgriff – Aluminium, beschichtet
- Mutter (10): Stahl (beschichtet)
- Dichtring (3), Spindeldichtung (7): Teflon (PTFE)
- Überwurfmutter (8), Unterlegscheibe – nur für 1/4" und 3/8" Produkte (6): Messing (CW614N)

Schmierfett: **Silikonfett**

Aplicable:

- Suministro de agua potable, producción de agua caliente sanitaria
- Sistemas de agua de calefacción
- Para sistemas con glicol (solución de glicol al 30%)

La temperatura del agua destinada al contacto humano que entre en contacto con el producto no debe superar los 65°C por motivos de salud pública.

El tramo de la red de agua que contiene el producto debe llenarse con agua potable o agua caliente sanitaria durante al menos 1 día. El agua de enjuague debe verterse en el desagüe y no debe utilizarse para consumo humano ni para agua caliente sanitaria. Solo después de esto se puede poner en uso normal el tramo de la red de agua que contiene el producto.

Durante las primeras semanas después de la aplicación del producto, puede esperarse la liberación de metales y materia orgánica, lo que puede causar problemas de sabor y olor, crecimiento excesivo de bacterias y aumento de la demanda de cloro. Este fenómeno es temporal y puede reducirse mediante cambios de agua y enjuagues más frecuentes.

Parámetros técnicos:

Presión de funcionamiento permitida para los productos:

113-0133-00, 113-0134-00, 113-0124-00, 113-0120-00, 113-0121-00, 113-0122-00, 113-0123-00, 113-0127-00, 113-0128-00, 113-0129-00: **30 bar**

Presión de funcionamiento permitida para los productos 113-0125-00, 113-0126-00: **20 bar**

Temperatura máxima de funcionamiento del agua para agua potable: **max.: 65°C**

Temperatura de funcionamiento permitida en sistemas de calefacción, para mezcla 30% glicol-agua potable: **-20-95°C**

Tipo de rosca:

Type G ISO228-1

Materiales de construcción:

- Cuerpo (1), conector terminal (2), bola (4), vástago de la bola (5): latón niquelado (CW617N)
- Manija (9), manija tipo mariposa – acero recubierto; manija tipo palanca – aluminio recubierto.
- Tuerca (10): acero (recubierto)
- Anillo de sellado (3), sello del vástago (7): teflón (PTFE)
- Tuerca de cierre (8), arandela – solo para productos de 1/4" y 3/8" (6): latón (CW614N)

Grasa lubricante: **grasa de silicona**

Применение:

- Питьевое водоснабжение, производство горячей воды
- Системы отопления
- Для гликолевых систем (30%-ный раствор гликоля)

Температура воды, предназначенной для контакта с человеком и соприкасающейся с продуктом, не должна превышать 65°C по санитарно-гигиеническим нормам.

Сеть с продуктом должна быть заполнена питьевой водой или горячей водой не менее 1 дня. Промысловую воду необходимо слить в канализацию, использовать её для питьевой воды и горячей воды нельзя. Только после этого можно начать нормальную эксплуатацию участка водопровода с продуктом.

В первые недели после применения продукта может наблюдаться выщелачивание металлов и органических веществ, что вызывает проблемы с вкусом и запахом, чрезмерное размножение бактерий и повышенную потребность в хлоре. Это явление временное и может быть уменьшено более частой заменой воды и промывкой.

Технические параметры:

Допустимое рабочее давление для продуктов: 113-0133-00, 113-0134-00, 113-0124-00, 113-0120-00, 113-0121-00, 113-0122-00, 113-0123-00, 113-0127-00, 113-0128-00, 113-0129-00: **30 бар**

Допустимое рабочее давление для продуктов 113-0125-00, 113-0126-00 termékeknel: **20 бар**

Допустимая рабочая температура воды для питьевой воды: **макс. 65°C**

Допустимая рабочая температура воды в отопительных системах, для смеси 30% гликоль-питьевая вода: **-20-95°C**

Тип резьбы:

Type G ISO228-1

Материалы конструкции:

- Корпус (1), соединительный штуцер (2), шар (4), шток шара (5): никелированная латунь (CW617N)
- Рукоятка (9), рукоятка-«бабочка» – сталь с покрытием; рычажная рукоятка – алюминий с покрытием. Гайка (10): сталь (с покрытием)
- Уплотнительное кольцо (3), уплотнение штока (7): тефлон (PTFE)
- Стопорная гайка (8), шайба – только для изделий 1/4" и 3/8" (6): латунь (CW614N)

Смазка: **силиконовая смазка**

Taikymas:

- Geriamojo vandens tiekimas, karšto vandens gamyba
- Šildymo vandens sistemos
- Glikolio sistemoms (30% glikolio tirpalui)

Vandens, skirtas žmogaus naudojimui ir liečiantis su produktu, temperatūra negali viršyti 65°C dėl visuomenės sveikatos reikalavimų.

Produktą turinčio vandens tinklo dalis būti užpildyta geriamuoju arba karštu vandeniu ne mažiau kaip 1 dieną. Plaunamasis vanduo turi būti išleistas į kanalizaciją ir negali būti naudojamas geriamajam ar karštam vandeniui. Tik po to galima pradėti įprastą tinklo naudojimą.

Pirmosiomis savaitėmis po produkto naudojimo galima tikėtis metalų ir organinių medžiagų išsiskyrimo, kas gali sukelti skonio ir kvapo problemas, bakterijų perteklinį dauginimąsi ir padidėjusį chloro poreikį. Šis reiškinys laikinas ir gali būti sumažintas dažnesniu vandens keitimu ir plovimu.

Techniniai parametrai:

Leistinas darbinis slėgis produktams 113-0133-00, 113-0134-00, 113-0124-00, 113-0120-00, 113-0121-00, 113-0122-00, 113-0123-00, 113-0127-00, 113-0128-00, 113-0129-00: **30 bar**

Leistinas darbinis slėgis produktams 113-0125-00, 113-0126-00: **20 bar**

Leidžiama darbinė vandens temperatūra geriamajam vandeniui: **max.: 65°C**

Leidžiama darbinė vandens temperatūra šildymo sistemose, 30% glikolio-geriamojo vandens mišinio atveju: **-20-95°C**

Sriegio tipas:

Type G ISO228-1

Gamybos medžiagos:

- Korpusas (1), galinis jungiamasis elementas (2), rutulys (4), rutulio kotas (5): nikeliuotas žalvaris (CW617N)
- Rankena (9), „drugelio“ tipo rankena – plienas, padengtas; svirtinė rankena – aliuminis, padengtas.
- Veržlė (10): plienas (padengtas)
- Sandarinimo žiedas (3), koto sandariklis (7): teflonas (PTFE)
- Fiksavimo veržlė (8), poveržlė – tik 1/4" ir 3/8" gaminiams (6): žalvaris (CW614N)

Tepalas: **silikoninis tepalas**

Aplicabil:

- Alimentarea cu apă potabilă, producerea apei calde menajere
- Sisteme de apă pentru încălzire
- Pentru sisteme cu glicol (soluție de glicol 30%)

Temperatura apei destinate utilizării umane care intră în contact cu produsul nu trebuie să depășească 65°C din motive de sănătate publică.

Secțiunea rețelei de apă care conține produsul trebuie umplută cu apă potabilă sau apă caldă menajeră timp de cel puțin 1 zi. Apa de clătire trebuie evacuată în canalizare și nu trebuie utilizată pentru apă potabilă sau menajeră. Abia după aceasta poate fi utilizată secțiunea de rețea cu produsul în mod normal.

În primele săptămâni după aplicarea produsului, se poate aștepta eliberarea de metale și substanțe organice, ceea ce poate cauza probleme de gust și miros, creșterea excesivă a bacteriilor și cerințe sporite de clor. Acest fenomen este temporar și poate fi redus prin schimbarea mai frecventă a apei și clătire.

Parametri tehnici:

Presiunea de operare permisă pentru produsele 113-0133-00, 113-0134-00, 113-0124-00, 113-0120-00, 113-0121-00, 113-0122-00, 113-0123-00, 113-0127-00, 113-0128-00, 113-0129-00: **30 bar**

Presiunea de operare permisă pentru produsele 113-0125-00, 113-0126-00: **20 bar**

Temperatura maximă permisă a apei pentru apă potabilă: **max.: 65°C**

Temperatura permisă a apei în sistemele de încălzire, pentru amestec 30% glicol-apă potabilă: **-20-95°C**

Tip filet:

Type G ISO228-1

Materiale de construcție:

- Corp (1), conector terminal (2), bilă (4), tijă bilă (5): alamă nichelată (CW617N)
- Mâner (9), mâner tip fluture – oțel acoperit; mâner tip părghie – aluminiu acoperit.
- Piuliță (10): oțel (acoperit)
- Inel de etanșare (3), etanșare tijă (7): teflon (PTFE)
- Piuliță de blocare (8), șaibă – doar pentru produsele de ¼" și 3/8" (6): alamă (CW614N)

Lubrifiant: **grăsimă siliconică**

Примена:

- Испорука пијаче воде, производња топле воде
- Системи за грејање воде
- За гликодне системе (30% гликолна смеша)

Температура воде намењене људској употреби која долази у контакт са производом не сме прелазити 65°C из разлога јавног здравља.

Секција водоводне мреже која садржи производ мора бити пуњена пијаћом водом или топлим водом најмање 1 дан. Испирачка вода мора бити испуштена у канализацију и не сме се користити за пијачу или топли воду. Тек након тога може се започети редовна употреба дела водоводне мреже са производом.

Током првих недеља након примене производа може доћи до исцежања метала и органских материја, што може узроковати проблеме са укусом и мирисом, прекомерни раст бактерија и повећану потребу за хлором. Овај феномен је привремен и може се смањити чешћом заменом воде и испирањем.

Техничке параметре:

Дозвољени радни притисак за производе: 113-0133-00, 113-0134-00, 113-0124-00, 113-0120-00, 113-0121-00, 113-0122-00, 113-0123-00, 113-0127-00, 113-0128-00, 113-0129-00: **30 бар**

Дозвољени радни притисак за производе 113-0125-00, 113-0126-00: **20 бар**

Дозвољена радна температура воде за пијачу воду: **макс. 65°C**

Дозвољена радна температура воде у грејним системима, за мешавину 30% гликол-пијача вода: **-20-95°C**

Тип нити:

Type G ISO228-1

Материјали конструкције:

- Кућиште (1), прикључни наставка (2), кугла (4), стабло кугле (5): никловани месинг (CW617N)
- Ручка (9), „лептир“ ручка – челик, превучен; полужна ручка – алуминијум, превучен.
- Матица (10): челик (премазан)
- Заптивни прстен (3), заптивка стабла (7): тefлон (PTFE)
- Контра матица (8), подлошка – само за производе ¼" и 3/8" (6): месинг (CW614N)

Мазиво: **силиконска маст**

Beépítési méretek: (Belső-Belső menetes / BB, fordítókaros)

EN Installation dimensions: (Internal-Internal threaded / FF)

DE Einbaumaße (Innen-Innen Gewinde / IG-IG)

ESP Dimensiones de instalación: (Rosca interna-interna / H-H)

RU Монтажные размеры (Внутренняя-внутренняя резьба / ВВ)

LT Montavimo matmenys: (Vidinis-vidinis sriegis / VV)

RO Dimensiuni de instalare: (Filet intern-intern / FI-FI)

SRB Димензије за уградњу: (Унутрашња-унутрашња навој / ФФ)

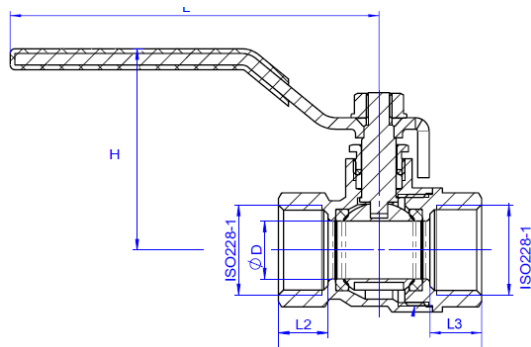

Kódszám Reference number/ Artikelnummer/ Articul/Código/ Kodo/Cod/Код	Névleges méret Nominal size/ Nennmaß/ Tamaño nominal/ Номинальный размер/ Nominalus dydis/Dimensi- une nominală/ Номинална величина	Jellemző méretek Dimensions/ Abmessungen/Dimensiones/ Размеры/Matmenys/Dimensiuni/Димензије					
		D	L1	L2	L3	L	H
113-0124-00	1"-DN25	$\phi 23$	65 ± 1	14,5	15,5	118.6 ± 3	60.2 ± 2
113-0125-00	5/4"-DN32	$\phi 29$	73.1 ± 1	14,5	15	130 ± 3	67.8 ± 2
113-0126-00	6/4"-DN40	$\phi 37$	80.9 ± 1	15,2	15,7	130 ± 3	72.6 ± 2

Beépítési méretek: (Külső-Belső menetes / KB fix, fordítókaros) 113-0129-00

EN Installation dimensions: (External-Internal threaded / FM)

DE Einbaumaße (Außen-Innen Gewinde/IG-AG)

ESP Dimensiones de instalación: (Rosca externa-interna/ MH)

RU Монтажные размеры: (Наружная-внутренняя резьба / НВ)

LT Montavimo matmenys: (Išorinis-vidinis sriegis / VI)

RO Dimensiuni de instalare: (Filet extern-intern / FI-FE)

SRB Димензије за уградњу: (Спољашња-унутрашња навој / ФМ)

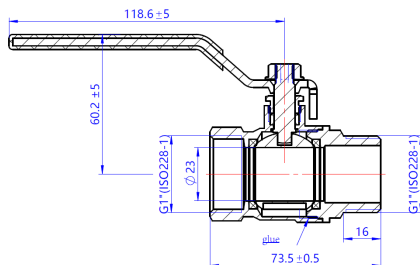

Beépítési méretek: (Belső-Belső menetes / BB, pillangó fogantyús)

EN Installation dimensions: (Internal-Internal threaded / FF butterfly handle)

DE Einbaumaße (Innen-Innen Gewinde / IG-IG Flügelgriff)

ESP Dimensiones de instalación: (Rosca interna-interna / H-H maneta de mariposa)

RU Монтажные размеры (Внутренняя-внутренняя резьба / ВВ крыльчатая ручка)

LT Montavimo matmenys: (Vidinis-vidinis sriegis / VV drugelio formos rankena)

RO Dimensiuni de instalare: (Filet intern-intern / FI-FI mâner tip fluture)

SRB Димензије за уградњу: (Унутрашња-унутрашња навој / ФФ пеперушаста ручка)

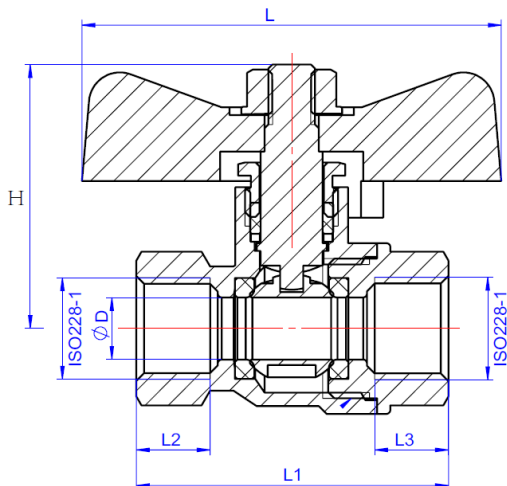

Kódszám Reference number/ Artikelnummer/ Артикул/Сódigo/ Kodo/Cod/Код	Névleges méret Nominal size/ Nennmaß/ Тamaño nominal/ Номинальный размер/ Nominalus dydis/Dimensi- une nominală/ Номинална величина	Jellemző méretek Dimensions/ Abmessungen/Dimensiones/ Размеры/Matmenys/Dimensiuni/Димензије					
		D	L1	L2	L3	L	H
113-0120-00	1/4"-DN8	φ8	40.2±1	9,5	9,5	54±3	34±2
113-0121-00	3/8"-DN10	φ10	43.8±1	10,7	11,8	54±3	35.3±2
113-0122-00	1/2"-DN15	φ13.5	47.5±1	11,6	12,1	54±3	36.6±2
113-0123-00	3/4"-DN20	φ18.5	54.1±1	11,5	13	54±3	41.4±2

Beépítési méretek: (Külső-Belső menetes / KB fix; pillangó fogantyús)

EN Installation dimensions: (External-Internal threaded / FM butterfly handle)

DE Einbaumaße (Außen-Innen Gewinde/IG-AG Flügelgriff)

ESP Dimensiones de instalación: (Rosca externa-interna/ MH maneta de mariposa)

RU Монтажные размеры: (Наружная-внутренняя резьба / НВ крыльчатая ручка)

LT Montavimo matmenys: (Išorinis-vidinis sriegis / VI drugelio formos rankena)

RO Dimensiuni de instalare: (Filet extern-intern / FI-FE mâner tip fluture)

SRB Димензије за уградњу: (Спољашња-унутрашња навој / ФМ пеперушаста ручка)

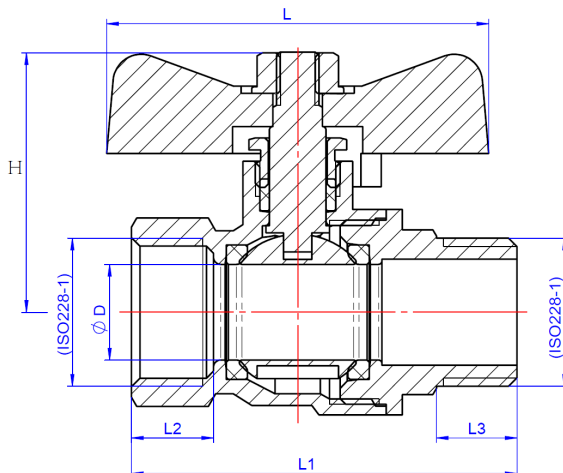

Kódszám Reference number/ Artikelnummer/ Артикул/Сóдigo/ Kodo/Cod/Код	Névleges méret Nominal size/ Nennmaß/ Tamaño nominal/ Номинальный размер/ Nominalus dydis/Dimensi- une nominală/ Номинална величина	Jellemző méretek Dimensions/ Abmessungen/Dimensiones/ Размеры/Matmenys/Dimensiuni/Димензије					
		D	L1	L2	L3	L	H
113-0127-00	1/2"-DN15	φ13.5	54.5±1	11,6	11,4	54±3	36.6±3
113-0128-00	3/4"-DN20	φ18.5	61.1±1	11,5	12	54±3	41.4±2



www.mofem.hu