

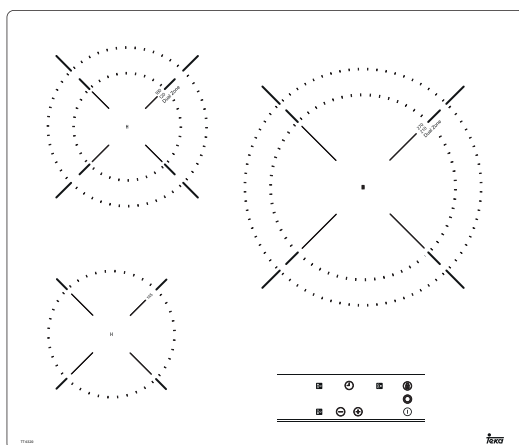

HU

BESZERELÉSI UTASÍTÁSOK VALAMINT A HASZNÁLATTAL ÉS A KARBANTARTÁSSAL KAPCSOLATOS JAVASLATOK

ÜVEGKERÁMIA LAPOS FŐZŐLAPOK



BEMUTATÁS

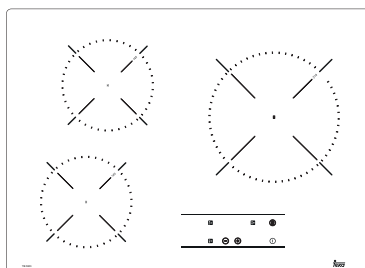
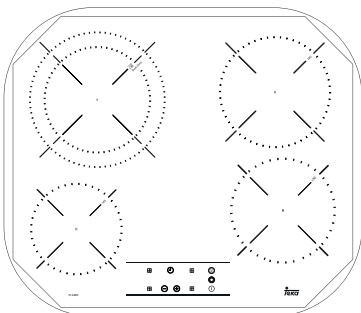
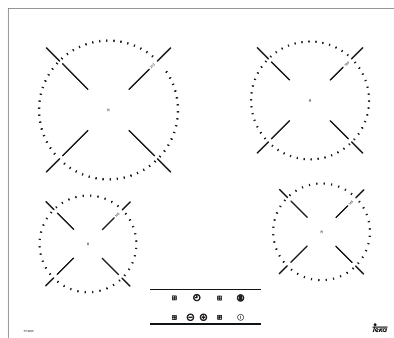
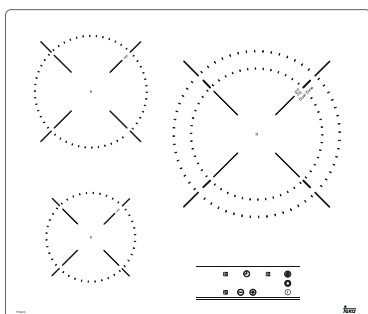
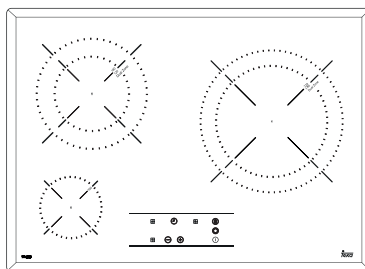
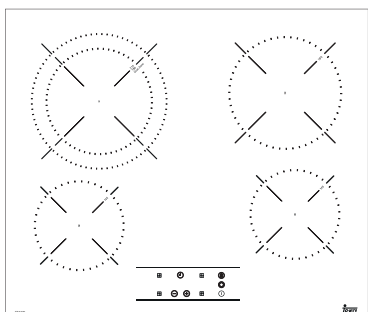
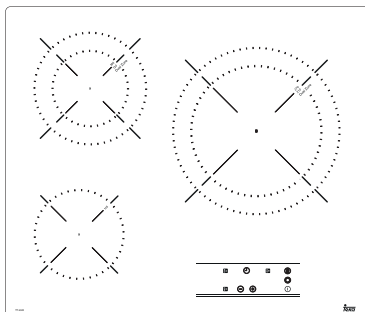
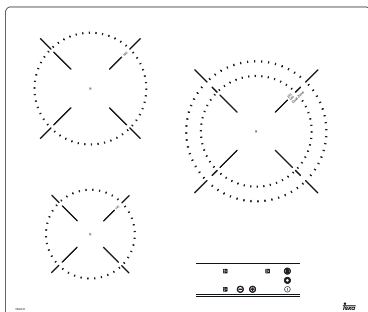

BESZERELÉS

Minimális távolságok

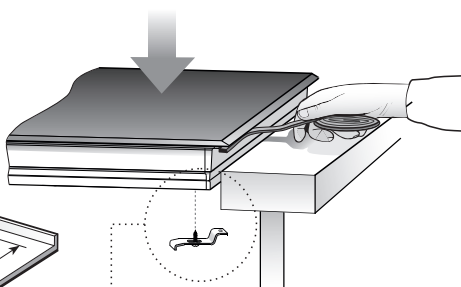
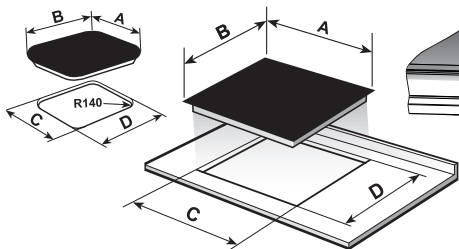
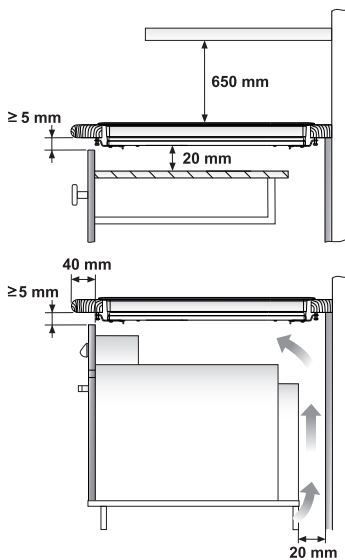
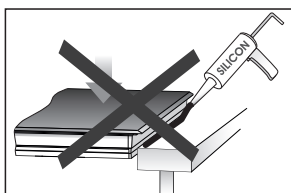
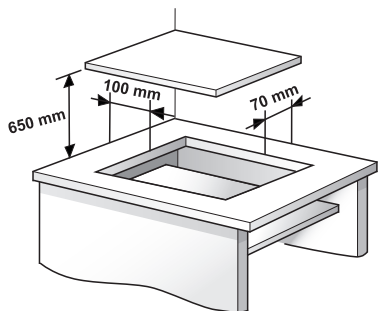

	A	B	C	D
	605	515	560	490
	600	510	560	490
	600	435	580	415
	800	400	780	380
	590	510	570	490
	900	400	860	380
	800	510	750	490

Egységek mm-ben

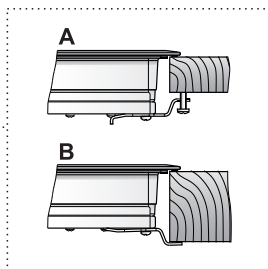

BIZTONSÁGI FIGYELMEZTETÉSEK:

A kerámiaüveg törése vagy repedése esetén az áramütés megelőzése érdekében a főzőlapot haladéktalanul húzza ki az elektromos hálózatból.

Ez a készülék külső (nem a készülékbe épített) időzítővel vagy különálló távvezérlő rendszerrel nem üzemeltethető.

A készüléket gőzzel tisztítani tilos.

Működés közben a készülék és annak hozzáférhető alkatrészei felmelegedhetnek. Ne érintse meg a felmelegedő elemeket. 8 év alatti gyermekek kizárólag folyamatos felügyelet mellett tartózkodhatnak a főzőlap közelében.

Ezt a készüléket 8 év feletti gyermekek, fizikai, érzékelési vagy mentális fogyatékossgal élő személyek, illetve a készüléket nem ismerő, annak használatában járatlan személyek KIZÁRÓLAG felügyelet mellett, vagy a készülék megfelelő használatára vonatkozó utasításokat követően, a készülék használatából eredő veszélyek megismerése után használhatják. A készülék tisztítását és karbantartását nem szabad felügyelet nélkül gyermekekre bízni.

Tilos gyermekeknek a készülékel játszani.

Vigyázat! A zsírral vagy olajjal készülő ételeket főzés közben nem szabad felügyelet nélkül hagyni, mert az étel lángra kaphat. A keletkező tüzet vízzel oltani tilos! Tűz esetén a készüléket feszültségmentesíteni kell, és a lángot fedővel, egy nagyobb tállal vagy pokróccal le kell takarni.

Ne tegyen semmilyen tárgyat a főzőlap főzési területeire. Előzze meg a tűzveszély kialakulását!

„A sérült tápvezetékét a gyártónak vagy egy hivatalos szakszerviznek kell kicserélnie.”

FIGYELEM! Csak a készülék gyártója által tervezett vagy a készülékhez eredetileg meglévő védőtakaró használata engedélyezett. A nem megfelelő védőtakaró használata balesetet okozhat.

TELEPÍTÉS

Evőeszköztartó fiók közelébe történő beszerelés

Ha a főzőlap alá bútorelemet vagy fiókot tervezne elhelyezni, a kettő közé elválasztó lapot kell tenni. Ezzel megelőzhető a készülék házában felforrósodó alkatrészeivel történő véletlen érintkezés.

A lapot 20 mm-rel a főzőlap alsó burkolata alá kell szerelni.

ELEKTROMOS BEKÖTÉS

Mielőtt a főzőlapot csatlakoztatja az elektromos hálózathoz, ellenőrizze, hogy a hálózati feszültség és frekvencia megfelel-e a főzőlap címkéjén megadott értékeknek. Ez a címke a főzőlap alatt vagy a garanciakártyán, illetve (ha van) a műszaki adatlapon található, melyet a termék teljes élettartama alatt a jelen kézikönyvvel együtt meg kell őrizni.

Az elektromos bekötés az áramerősségnek megfelelő áramköri megszakítón keresztül vagy (ha hozzáférhető) csatlakozódugóval lehetséges. Az egyes érintkezők között legalább 3 mm-es távolságot kell tartani. Ezzel biztosítható a főzőlap gyors feszültségmentesítése vészhelyzet esetén, illetve a főzőlap tisztítása.

A készülék javítását (a tápkábel cseréjét is ideértve) csak hivatalos TEKA szakszerviz végezheti.

Ügyeljen arra, hogy a tápkábel ne érjen hozzá a főzőlap házához vagy a sütő házához (amennyiben a sütőt közös egységbe szerelték a főzőlappal).

FIGYELEM! Az elektromos bekötés során biztosítani kell a hatályos villamosági előírásoknak megfelelő földelést. Ellenkező esetben a főzőlap meghibásodhat.

Más elektromos készülékhez hasonlóan a rendkívüli feszültséگیugrások károsíthatják a vezérlőrendszert.

A termék élettartama alatt a garanciatanúsítványt vagy a műszaki adatlapot tartsa a kezelési útmutató mellett. Ezek a dokumentumok fontos műszaki információkat tartalmaznak.

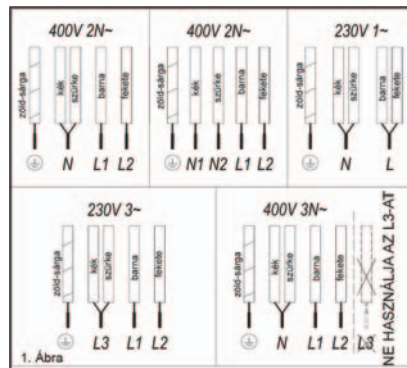

HASZNÁLAT ÉS KARBANTARTÁS

Az érintő kezelőszervek használata

KEZELŐELEMEK (2. ábra)

- 1 Be- és kikapcsoló érintőgomb
- 2 Főzőlap - kiválasztó érintőgombok
- 3 Teljesítmény és/vagy maradékhő kijelzők*
- 4 „Teljesítmény csökkentése” érintőgomb
- 5 „Teljesítmény növelése” érintőgomb
- 6 Kettős főzőlap kiválasztó érintőgomb
- 7 A többi érintőgomb lezárására szolgáló érintőgomb
- 8 Kettős főzőzóna kijelző (csak a kettős működésre alkalmas főzőlapok mellett)*
- 9 Lezárás ikon*
- 10 Időzítő érintőgomb
- 11 *Főzőlap időzítését jelző ikon
- 12 *Időzítő kijelző

* Csak működés közben látható.

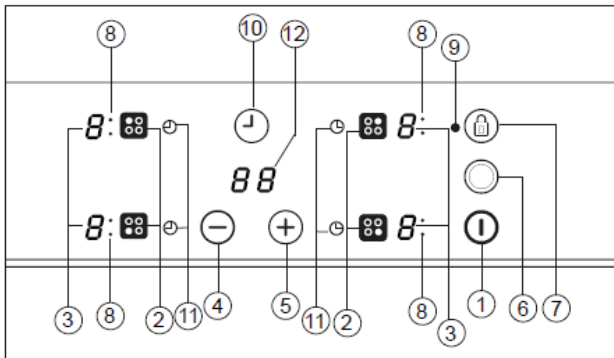

A készülék kezelése érintőgombokkal lehetséges. A kívánt érintőgomb lenyomásához nincs szükség erő kifejtésre, elég a gombot ujjheggyel megérinteni a kívánt funkció kapcsolásához.

Minden műveletet egy hangjelzés kíséri.

A KÉSZÜLÉK BEKAPCSOLÁSA

A főzőlap első csatlakoztatásakor a készülék lezárt állapotban van, melyet a megfelelő lámpa (9) világítása jelez. A lezárás feloldásához először tartsa megérintve a  (7) gombot a visszajelző lámpa (9) kikapcsolásáig.

1. Érintse meg a bekapcsoló érintőgombot  (1) legalább egy másodperccel.

Az érintő kezelőpult bekapcsol, és mindegyik teljesítménykijelzőn (3) egy 0 jelenik meg, 50%-os fényerővel.

Ha bármelyik zónában maradékhő észlelhető, a kijelzőn 0 helyett „H” betű látható.

Ha a következő 10 másodpercben semmilyen műveletet nem végez, az érintő kezelőpult automatikusan kikapcsol.

FŐZŐLAP BEKAPCSOLÁSA

Miután bekapcsolta az érintő kezelőpultot a  (1) gombbal, a főzőlapok teljesítménykijelzőin (3) egy 0 jelenik meg.

1. Nyomja meg a kiválasztott főzőlap érintőgombját. A megfelelő teljesítménykijelző (3) bekapcsol, és a kijelző fényerőssége növekszik.
2. A + vagy - érintőgombbal (4/5) válassza ki a kívánt teljesítményszintet.

A + és - érintőgombok folyamatos beállítás tesznek lehetővé, így ha folyamatosan a gombon tartja az ujját, a teljesítmény értéke 0,5 másodperces léptékkel folyamatosan növekszik vagy csökken.

Egyszerre csak egy főzőlap választható ki.

FIGYELEM! A főzőlapok működéséhez először ki kell választani az adott főzőlapot. Ha szeretné használni valamelyik főzőlapot, nézze meg a teljesítménykijelző fényerősségét. A főzőlap kiválasztása után a teljesítménykijelző fényerőssége nagyobb lesz.

Gyors bekapcsolás, maximális teljesítménnyel:

A főzőlap kiválasztása után nyomja meg egyszer a - (4) érintőgombot. A főzőlap maximális teljesítménnyel bekapcsol.

A FŐZŐLAP KIKAPCSOLÁSA

1. A főzőlapot előzetesen ki kell választani.
2. A - (4) érintőgombbal csökkentse a teljesítményt 0-ra.

Gyors kikapcsolási lehetőségek:

- i) Ha a felhasználó 2 másodpercig a kiválasztó érzékelőn tartja az ujját, az adott zóna kikapcsol.
- ii) Ha a - és + gombokat (4/5) egyszerre megérinti, a főzőlap gyorsan kikapcsol.

MARADÉKHŐ-KIJELZŐ

Ha az üvegfelület hőmérséklete meghaladja az égési sérülést okozó hőmérsékletet, a főzőlap teljesítménykijelzőjén egy H betű látható.

Miután ennek veszélye megszűnt, i) a kijelző kikapcsol (ha a készülék készenléti módban van), ii) vagy 0 értéket mutat (ha a készülék továbbra is be van kapcsolva).

FIGYELEM! A készülék első bekapcsolásakor előfordulhat, hogy a teljesítménykijelzőn rövid ideig megjelenik a H betű. Ez a készülék beállítással kapcsolatos jelzés, és nem azt jelenti, hogy a főzési zóna forró.

FIGYELEM! A H kijelzés minden esetben biztonsági célokat szolgál. A H betű a bekapcsolás után akkor is megjelenik, ha a készülék hosszabb ideig nem volt áram alatt.

A KÉSZÜLÉK KIKAPCSOLÁSA

A készülék az általános  (1) be- és kikapcsoló gomb megérintésével bármikor kikapcsolható. Készenléti módban a forró zónák kijelzőjén H betű látható. A többi kijelző nem világít.

Ha a főzőlap fel van szerelve a kettős főzési opcióval, akkor az edény vagy serpenyő méretétől függően csak a belső vagy a belső és külső melegítő gyűrű is használható.

A KETTŐS FŐZŐLAP BEKAPCSOLÁSA

1. Ki kell választani a megfelelő főzőlapot.
2. A - vagy + (4/5) érintőgombbal válassza ki a kívánt teljesítményt (1 és 9 között).
3. A kettős melegítési funkció bekapcsolásához nyomja meg a  (6) érintőgombot. A kettős zóna kiválasztásakor bekapcsol a kettős zóna visszajelző lámpája (8).

A KETTŐS FŐZŐLAP KIKAPCSOLÁSA

1. A kettős főzőlaphoz tartozó gomb korábban már kiválasztásra került.
2. A kettős melegítési funkció kikapcsolásához nyomja meg a  (6) érintőgombot. A kettős melegítés visszajelző lámpája (8) kikapcsol, és a külső gyűrű melegítése leáll.

A főzőlap érintőgombjainak lezárása

A véletlen használat megelőzése érdekében a be- és kikapcsoló érintőgomb kivételével teljes kezelőegység lezárható. Erre szolgál a  (7) érintőgomb. Ez a funkció kifejezetten hasznos a gyermekek biztonsága érdekében. A lezárás aktiválásakor a lezárást visszajelző lámpája (9) világít.

Fontos azonban, hogy az érintő kezelőpult bekapcsolt állapotában a  (1) be- és kikapcsoló gombbal a készülék aktív lezárás (vagyis világító visszajelző lámpa (9)) esetén is kikapcsolható.

Ugyanakkor, ha az érintő kezelőpult ki van kapcsolva, a lezáró funkció nem teszi lehetővé a  (1) be- és kikapcsoló gomb használatát.



A lezárás kikapcsolásához nyomja meg újra a  (7) lezáró érintőgombot. A lezárás visszajelző lámpája (9) kikapcsol, és az érintő kezelőpult használatra kész.

GYERMEKZÁR

A gyermekzár nem azonos a gombok lezárásával, annál bonyolultabban működtethető. A felhasználó a gombok lezárását egy érzékelővel be- és kikapcsolhatja. A gyermekzárhoz azonban több érintkezőt kell a megfelelő sorrendben megérinteni. A gyermekzárral megelőzhető,

hogy a gyerekek bekapcsolják a főzőlapot.

A gyermekzár aktiválása:

1. Kapcsolja be a főzőlapot a  (1) be- és kikapcsoló gombbal.
2. Egyik zóna se legyen kiválasztva. Ezután tartsa nyomva 3 másodpercig a + (5) teljesítménynövelés, a - (4) teljesítménycsökkentés érintőgombot egyszerre. A 3 másodperc eltelte után egy rövid hangjelzés hallható.
3. A hangjelzés után érintse meg a  (7) lezáró gombot (nem kell hosszú ideig rajta tartania az ujját), ekkor egy hosszú hangjelzés hallható, a gyermekzár bekapcsol, és mindegyik kijelzőn megjelenik egy „L” betű.

Bekapcsolt gyermekzár esetén bármelyik érzékelő megérintésekor (a fő érintőgombot is beleértve) a kijelzőn egy „L” betű jelenik meg.

FIGYELEM! A gyermekzár bekapcsolt állapotát a készülék nem tárolja. Ha megszűnik a főzőlap áramellátása, az áram visszakapcsolása után a gyermekzár nem aktiválódik újra.

A gyermekzár kikapcsolása:

A gyermekzár kikapcsolásának feltétele, hogy a gyermekzár be legyen kapcsolva, és mindegyik kijelzőn „L” betű legyen látható.

1. Tartsa nyomva 3 másodpercig a + (5) teljesítménynövelés, a - (4) teljesítménycsökkentés érintőgombot egyszerre. A 3 másodperc eltelte után egy rövid hangjelzés hallható.
2. A hangjelzés után érintse meg a  (7) lezáró gombot (nem kell hosszú ideig rajta tartania az ujját), ekkor egy hosszú hangjelzés hallható, a gyermekzár kikapcsol, és a visszajelző lámpa elalszik.

Gyors főzés (Automatikus főzésindítás)

Ez a funkció lehetővé teszi a főzés kényelmes elvégzését, hiszen Önnek nem kell jelen lennie a főzés közben. Az érintő kezelőpult előre programozott módon a maximális teljesítményre melegíti a kiválasztott főzőlapot, majd egy hozzávetőleges idő elteltével (lásd: 1. táblázat) fokozatosan a kívánt (kiválasztott) teljesítményszintre csökkenti azt.

1. táblázat

Kiválasztott teljesítmény	Automatikus főzésindítás funkció
0	0
1	60
2	180
3	288
4	390
5	510
6	150
7	210
8	270
9	-

AZ AUTOMATIKUS FŐZÉSINDÍTÁS FUNKCIÓ BEKAPCSOLÁSA

1. A főzőlapot előzetesen ki kell választani.
2. Válassza ki a 9-es teljesítményt, majd nyomja meg az + (5) érintőgombot. Ezután csökkentse a főzési teljesítményt a kívánt szintre (például 6-osra). Az automatikus főzési funkció indításakor a megfelelő főzőlap kijelzőjén az „A” betű villog.

AZ AUTOMATIKUS FŐZÉSINDÍTÁS FUNKCIÓ KIKAPCSOLÁSA

Az automatikus főzésindítási funkció kezdetét követően legalább 10 másodperc elteltével:

1. A főzőlapot előzetesen ki kell választani.
2. Nyomja meg a + (5) érintőgombot, amíg a kijelzőn a 9-es szint nem látható. Az automatikus főzésindítási funkciók kikapcsol.

Időzítő funkció

Ez a funkció leegyszerűsíti a főzést, mert Önnek nem kell jelen lennie a főzés teljes időtartama alatt: a beállított idő elteltével az időzített működésű főzőlap(ok) automatikusan kikapcsol(nak). Minden főzési zóna külön beprogramozható és egyidejűleg is működtethető.

Ezeknél a modelleknél az időmérő óra a főzőlapok 1-99 perces időzítésére használható. Minden főzési zóna külön beprogramozható és egyidejűleg is működtethető.

A FŐZŐLAP IDŐZÍTÉSÉNEK BEÁLLÍTÁSA

1. Az időzíteni kívánt főzési zónát ki kell választani.
2. A + vagy - (5/4) érintőgombokkal válassza ki a főzőlap teljesítményét 1 és 9 között.
3. Nyomja meg a  (10) óra érintőgombot. Az időzítő kijelzőjén (12) 00 látható. A főzőlap időzítésének visszajelzője (11) villogni kezd.
4. Rögtön ezután állítsa be a főzési időt 1 és 99 perc között a + vagy - (5/4) érintőgombokkal.

A teljesítménykijelző (3) villogása megszűnik, és automatikusan elindul az idő visszaszámlálása. Az időzített főzőlaphoz tartozó kijelző (11) villogni kezd.

Amikor az óra 01-hez ér, percről másodpercre vált az visszaszámlálás.

A kiválasztott főzési idő eltelte után az időzített főzőzóna kikapcsol, és az óra néhány másodpercig egy hangjelzésekből álló sorozatot ad ki. Az éppen kikapcsolt főzőlap időzítő kijelzőjén a 00 szám villog.

Ha másik főzőlapot is szeretne időzítésre beállítani, ismételje meg a 3. és 4. lépést.

Ha a kikapcsolt főzőzóna forró, a kijelzőn egy „H” betű látható, ellenkező esetben 0 jelenik meg. A hangjelzés leállításához érintse meg bármelyik érzékelőt.

A BEPROGRAMOZOTT IDŐ MÓDOSÍTÁSA

A beprogramozott idő módosításához nyomja meg az időzített főzőlap (2) érintőgombját az adott főzőlap kiválasztásához, majd az óra  (10) érintőgombot. Ezután az idő leolvasható a kijelzőről, és tetszés szerint módosítható.

AZ IDŐZÍTŐ LEÁLLÍTÁSA

Ha beprogramozott idő letelte előtt szeretné leállítani az időzítőt:

1. Először válassza ki a főzőlapot, majd nyomja meg az óra  (10) érintőgombot.
2. A - (4) érintőgombbal csökkentse az időt 00-ra. Az időzítő kikapcsol.

Másik módszer:

Ha a zóna kiválasztása után az időzítő érintőgombját két másodpercig nyomva tartja, az időzítő kikapcsol.

Biztonsági kikapcsolás funkció

Ha meghibásodás miatt egy vagy több főzőlap nem kapcsol ki, a készülék egy megadott idő után (lásd: 2. táblázat) automatikusan kikapcsol.

2. táblázat

Kiválasztott teljesítményszint	MAXIMÁLIS ÜZEMIDŐ (órában)
1	10
2	5
3	5
4	4
5	3
6	2
7	2
8	2
9	1

A „biztonsági kikapcsolás” funkció aktiválásakor a teljesítménykijelzőn 0 látható, ha az üvegfelület hőmérséklete nem veszélyesen magas, illetve „H” betű látható, ha fennáll az égési sérülés kockázata.

A készülék visszakapcsolásához először kapcsolja ki a készüléket a  (1) be- és kikapcsoló gombbal, majd kapcsolja be újra.

Folyamatosan tartsa tisztán és szárazon a vezérlőpanelt.

Amennyiben a jelen útmutatóban nem szereplő probléma vagy meghibásodás történik, feszültségmentesítse a készüléket, és értesítse a TEKA vevőszolgálatát.

Tanácsok a kerámia főzőlapok megfelelő használatához

* Vastag és teljesen sík aljú edényeket vagy serpenyőket használjon.

* A feltüntetett melegítő zónánál kisebb átmérőjű serpenyők használata nem javasolt.

* Ne csúsztassa az edényeket és serpenyőket az üvegfelületen, mert ez karcosodást okozhat.

* Bár az üveg ellenáll a nagyobb edények és serpenyők által okozott ütődésnek, ne próbálja ütögetni az üvegfelületet.

* A kerámiaüveg-felület sérülésének megelőzése érdekében ne csúsztassa az edényeket és serpenyőket az üvegen, valamint gondoskodjon arról, hogy az edények alja tiszta és megfelelő állapotú legyen.

Kerülje a cukor vagy cukrot tartalmazó termékek kiszóródását az üvegfelületre, mert a cukor károsíthatja a forró felületet.

Tisztítás és karbantartás

A készülék megfelelő állapotának megőrzése érdekében a készülék tisztítását lehűlés után, a megfelelő termékekkel végezze. Így a tisztítás egyszerűbben elvégezhető, és megelőzhető a szennyeződések lerakódása. Ne használjon csiszoló hatású tisztítószereket, gőztisztítót, vagy olyan eszközöket, amelyek az üvegfelület karcosodását okozhatják.

A felületre került, de nem rápatadt kis mennyiségű szennyeződés egy enyhe tisztítószerezrel vagy meleg szappanos vízzel átítatott nedves ruhával is letörölhető. A makacsabb szennyeződések vagy zsírfoltok eltávolításához használjon a kerámia főzőlapokhoz kifejlesztett, speciális tisztítószereket, és kövesse a tisztítószér palackján feltüntetett utasításokat. A felületre sokszorosan ráégett szennyeződések eltávolítása kaparóval vagy pengével lehetséges. Az edények vagy serpenyők alján lévő zsírmardványok

vagy a főzés közben az üvegfelület és az edény közé kerülő zsír kismértékű elszíneződéseket okozhat.

Ezek nikkeltartalmú dörzssíval és vízzel vagy a kerámia főzőlapokhoz kifejlesztett, speciális tisztítószerekkel távolíthatók el. A felületre ráégett műanyagdarabokat, cukrot vagy cukortartalmú ételeket azonnal el kell távolítani egy kaparó segítségével.

A fémes jellegű fénylést az üvegfelületen végighúzott fémedények és serpenyők okozzák. Az ilyen fénylések a kerámia főzőlapokhoz kifejlesztett, speciális tisztítószerekkel és alapos tisztítással eltávolíthatók, de előfordulhat, hogy a tisztítást többször egymás után el kell végezni.

FIGYELEM! Az üvegkaparót óvatosan használja. A penge sérülést okozhat!

A kaparó nem megfelelő használata esetén a penge eltörhet, és a letört darab az üveg és a főzőlap kerete közé szorulhat. Ebben az esetben ne próbálja meg kézzel kiszabadítani a beszorult darabot, hanem használjon vékony pengéjű kést vagy csipeszt. (Lásd: 3. ábra)



A pengét csak a kerámiafelületen használja, ügyelve arra, nehogy a penge az üveghez érjen, mert megkarcolhatja az üvegfelületet.

Csak tökéletes állapotú pengéket használjon. A sérült pengéket azonnal cserélje ki.

A kaparó használata után húzza vissza a pengét, és zárja le a kaparót. (Lásd: 4. ábra)

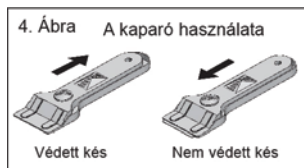

Előfordulhat, hogy az edény vagy a serpenyő a felületre kiömlött és ráolvadt termék miatt a felülethez tapad. Ne kísérelje meg az edényt felemelni a főzőlap hideg állapotában! Ez az üveg törését okozhatja.

Ne lépjen és támaszkodjon az üvegfelületre, mert ez az üveg törését okozhatja, és sérüléshez vezethet. Ne tároljon semmilyen tárgyat az üvegfelületen.

A TEKA INDUSTRIAL S.A. fenntartja a jogot a jelen útmutató szükség szerinti módosítására, amennyiben az nem érinti a termék lényeges funkcióit.

Környezetvédelmi információk

A terméken vagy csomagolásán



szereplő  szimbólum azt jelenti, hogy ez a termék nem helyezhető el a háztartási hulladékok között. A hulladékká váló terméket egy elektromos és elektronikus készülékek újrahasznosítására szolgáló gyűjtőponton kell leadni. A termék helyes elhelyezésével megelőzhető a termék nem megfelelő elhelyezéséből eredő környezetkárosítás és közegészségügyi veszélyeztetés. A termék újrahasznosításával kapcsolatos részletesebb információkért kérjük, forduljon az illetékes hatósághoz, kommunális hulladékkezelő szolgáltatóhoz vagy az áruházhoz, ahol a terméket vásárolta.

A termék csomagolásához környezetbarát anyagokat használtunk, amelyek teljes körűen újrahasznosíthatók. A műanyagok >PE<, LD<, >EPS< stb. jelöléssel rendelkeznek. A csomagolóanyagokat a háztartási hulladékhoz hasonlóan a helyi hulladéktároló edényben helyezze el.

Hiba esetén

Mielőtt értesítené a szervizt, kérjük, végezze el az alábbi ellenőrzéseket.

A készülék nem működik:

Győződjön meg róla, hogy a tápkábel csatlakoztatva van-e.

Az edény az üvegfelülethez tapadt:

Ha az edény és az üveg közé megolvadt anyag került, állítsa a főzőlapot maximális teljesítményre, és próbálja meg levenni az edényt.

Egy érzékelő hibás működése:

Ha valamelyik érzékelő 10 másodpercnél hosszabb ideig aktív, az hibát jelent, és megjelenik az „F1” hibakód. Ennek a hibának többféle oka lehet. Az egyik lehetséges ok, hogy valamilyen tárgy (kés, villa stb.) van az érzékelőn.

Győződjön meg róla, hogy semmilyen tárgy ne legyen a kezelőpulton, és a főzőlap üvegfelületét törölje át egy száraz ruhával. Ha a hiba ezután is fennáll, kérjük, húzza ki a készüléket az elektromos hálózathoz vagy kapcsolja le a biztosítékát 10 másodpercre.

Több érzékelő hibás működése:

Ez a hiba akkor áll fenn, ha 2-nél több érzékelőt működtetnek egyidejűleg. Ilyenkor megjelenik az „F2” hibakód.

A hiba lehetséges okai:

- Előfordulhat, hogy egy tárgy (edény stb.) van az érzékelőkön, vagy víz (pl. edényből kifolyt folyadék) kerül 2-nél több érzékelőre.
- Az érintógomb túl magas hőmérsékletnek vagy gőznek van kitéve (a főzőlap alá szerelt sütő miatt).

Győződjön meg róla, hogy semmilyen tárgy ne legyen az érzékelőkön, valamint szüntesse meg a gőz- és hőforrásokat. Ezután törölje át a főzőlap üvegfelületét egy száraz ruhával. Ha a hiba ezután is fennáll, kérjük, húzza ki a készüléket az elektromos hálózathoz vagy kapcsolja le a biztosítékát 10 másodpercre.

FC hiba:

Ha a kezelőpulton megjelenik az „Fc” üzenet, és a főzőlapok kikapcsolnak: A elektronika túlmelegedett. Hagyja lehűlni a főzőlapot.